

ZEDACH  
GRUPPE

# Investitionskatalog 2020/21

Gültig bis 28.02.2021



# HOCH KARÄTER

Der Böcker AK 52

[www.boecker.de](http://www.boecker.de)

*Gemeinsam erfolgreich!*

Ob Flach- oder Steildach, PVC, TPO oder Bitumen: Leister bietet Ihnen die Lösung.

## Unsere WELTNEUHEITEN:

### TRIAC AT mit Energiesparfunktion

Ab sofort serienmäßig: Wenn sich das Gerät nicht im Einsatz befindet, schaltet es sich bei Bedarf automatisch in den umweltfreundlichen Energiesparmodus. Besonders wirtschaftlich - bis zu 40 % weniger Energie und 10 % weniger Verschleiß!

### LötKolben-Kit

Ganz ohne Flamme: Mit dem praktischen LötKolben-Kit und dem TRIAC AT führen Sie Lötarbeiten an Dachrinnen, Dacheinfassungen und Anschlussblechen sicher und präzise durch.



# LEISTER

DEUTSCHLAND

Leister Technologies  
Deutschland GmbH  
Rohrstr. 16  
D-58093 Hagen

Tel. +49 2331 9594 0  
info.de@leister.com

#### Reparatur- und Logistikzentrum

Leister Technologies  
Deutschland GmbH  
Elsässer Straße 14-18  
D-42697 Solingen

Tel. +49 2331 9594 0  
info.de@leister.com

#### Online-Shop:

[www.leister.de](http://www.leister.de)



App zum Download:





ZEDACH-Partner	Produkt	Seite
ALTEC	Dachsicherungssysteme	4
ALUTEC MÜNCHEN	Riffelblechboxen	5
ARTEX	Auffangsysteme	6
BIEGEMASTER	Biegemaschinen	7
BÖCKER	Autokrane etc.	8-12
DOLEZYCH	Ladungssicherung	13
DEWALT	Elektrowerkzeuge	14-15
DÖLCO	Leckortung/Dachtrocknung	16-17
FALZSID	Blechbiege- und Falzwerkzeuge	18
FREUND	Falzwerkzeuge	19
FRIESS	Dämmstoffschneider, Messgeräte	20-21
GRÜN	Brenner etc.	22-25
GEDA	Schrägaufzüge	26
HEDI	Elektroartikel	27
JUNGHEINRICH	Gabelstapler	28-29
KAESER	Kompressoren	30-31
LAYHER	Leitern/Fahrgerüste	32-33
LEISTER	Heißluftschweißgeräte	34-36
LOGICLINE	Transportsysteme	37-39
MAKITA	Akkuwerkzeuge etc.	40-44
MILWAUKEE	Maschinen/Werkzeuge	45-47
MASC	Spezialwerkzeuge	48-49
MARCRIST	Diamantbohrwerkzeuge	50-51
MAUDERER	Leitern/Traversen/Blitzgerüste	52-53
NILFISK	Industriesauger	54-55
PASLODE	Nagelgeräte	56-58
PERKEO	Löttechnik	59
ROOFDOT	Schieferdino	60
SCHECHTL	Biegemaschinen	61-63
SCHLEBACH	Profiliermaschinen etc.	64-66
SCHRÖDER	Metallbearbeitung	67-70
SCHULTE	Lagerregale	71
SCHWARZ	Transportgeräte	72
STUBAI	Werkzeuge	73
SYSTEMPARTNER	Fahrzeugeinrichtungen	74-76
ZUWA	Betriebsausstattung	77
ZEDACH GRUPPE	Ihre Ansprechpartner	78

**GÜLTIG BIS**  
**28.02.2021**

#### **UNSER STEUERTIPP:**

Die Obergrenze für die sofortige Absetzbarkeit geringfügiger Wirtschaftsgüter ist von bislang 410,- auf 800,- € erhöht worden. Für Anschaffungen von mehr als 150,- € bis 410,- € (ohne Umsatzsteuer) haben Unternehmer ein Wahlrecht: Sofortabschreibung im Jahr der Anschaffung oder Aufnahme in einen Sammelposten mit linearer Abschreibung über 5 Jahre. Informieren Sie sich zu diesem Thema bitte bei Ihrem Steuerberater!

Bitte beachten Sie, dass es aufgrund der aktuellen Corona-Pandemie zu Lieferengpässen kommen kann.



made  
in  
Germany



35  
Jahre  
QUALITÄT ERFAHRUNG INNOVATION

## ▶ AluSecura – das Dachsicherungssystem für den Profi

Verwendbar mit einer Attika bzw. in Verbindung mit einem festen Anschlag mit einer Höhe von mindestens 100 mm

Die Montage erfolgt im sicheren Abstand zur Dachkante, eine Verschraubung im Dach ist nicht notwendig. Der Abstand der Geländerpfosten ist variabel. Maximal darf er jedoch 4,5 m betragen, wenn der Geländerpfosten nach dem Aufbau nicht umgeklappt werden soll. Ansonsten beträgt der maximale Abstand zwischen den Geländerpfosten 2,25 m.

- Blitzschneller Aufbau, da bestehend einfaches System
- Geringes Gewicht macht flexiblen Einsatz möglich
- Hochwertige, korrosionsbeständige Konstruktion
- Einfache Eckausbildungen durch Kupplungen
- Preisgünstig im Vergleich zu Fanggerüsten
- Hochfeste Alu-Rohre (Ø 48,3 mm) bürgen für die bekannte ALTEC Qualität

Paket 1	Paket 2	Paket 3
<b>1 St. AluSecura Flachdach-Absturzsicherung 9 lfd. m, bestehend aus:</b>	<b>1 St. AluSecura Flachdach-Absturzsicherung 18 lfd. m, bestehend aus:</b>	<b>1 St. AluSecura Flachdach-Absturzsicherung 45 lfd. m, bestehend aus:</b>
<b>3 St.</b> Alu Dachschutz-Geländerpfosten klappbar, mit Ballasthalter	<b>5 St.</b> Alu Dachschutz-Geländerpfosten, klappbar mit Ballasthalter	<b>11 St.</b> Alu Dachschutz-Geländerpfosten, klappbar mit Ballasthalter
<b>8 St.</b> Geländer-Rohr 2,25 m mit Verbinder + Clips	<b>16 St.</b> Geländer-Rohr 2,25 m mit Verbinder + Clips	<b>40 St.</b> Geländer-Rohr 2,25 m mit Verbinder + Clips
<b>6 St.</b> Kreuzkupplung aus Stahl mit einseitiger Flügelmutter	<b>10 St.</b> Kreuzkupplung aus Stahl mit einseitiger Flügelmutter	<b>22 St.</b> Kreuzkupplung aus Stahl mit einseitiger Flügelmutter
<b>9 St.</b> Ballastscheibe 10 kg 40 x 40 x 5 cm mit Griffmulde	<b>15 St.</b> Ballastscheibe 10 kg 40 x 40 x 5 cm mit Griffmulde	<b>33 St.</b> Ballastscheibe 10 kg 40 x 40 x 5 cm mit Griffmulde

## ▶ AluSecura Dachsicherungssystem

# 3180035 **Paket 1**

# 3180036 **Paket 2**

# 3180037 **Paket 3**

*Hinweis: Bei Paket 3 werden 2 Stück benötigt*



## ▶ AluSecura AEC Transportgestell

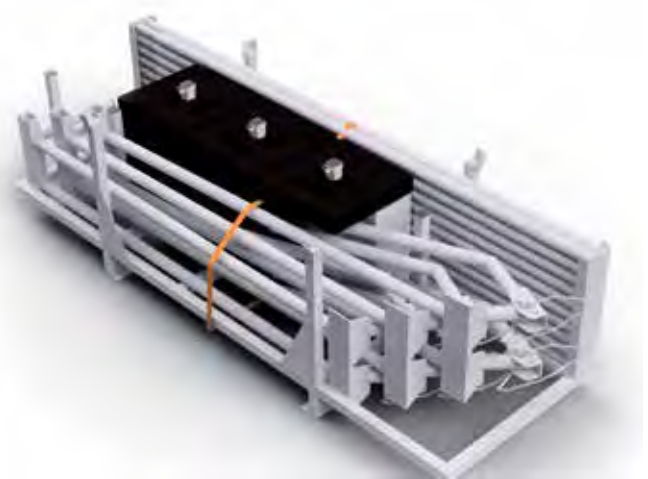

# 3180042

## ► Riffelblechboxen

Zum Verstauen Ihrer Werkzeuge und sperrigen Gegenstände.

- Aus legiertem Alu-Riffelblech 3 mm
- Rundum geschweißte Nähte
- Massive Exzenterverschlüsse mit Öse für Vorhangschlösser
- Staub- und spritzwassergeschützt durch umlaufende Gummidichtung
- Mit selbsteinklappenden Sicherheits-Tragegriffen
- Serienmäßig mit Gasdruckdämpfern ab EXTREME 250
- Edelstahl-Scharniere, Griffe und Verschlüsse
- An der Unterseite 4 FüÙe mit Innengewinde
- M10 für fixe Befestigung

# 7602034	ATE Riffelblech Box R 37	EXTREME 37 I	SIGR	622 x 275 x 270 mm
# 7602035	ATE Riffelblech Box R 70	EXTREME 70 I	SIGR	522 x 375 x 420 mm
# 7602036	ATE Riffelblech Box R 120	EXTREME 120 I	SIGR	622 x 425 x 520 mm
# 7602037	ATE Riffelblech Box R 234	EXTREME 234 I	SIGR	772 x 525 x 645 mm
# 7602038	ATE Riffelblech Box R 250	EXTREME 250 I	SIGR	1.022 x 525 x 520 mm
# 7602039	ATE Riffelblech Box R 312	EXTREME 312 I	SIGR	1.276 x 525 x 520 mm
# 7602040	ATE Riffelblech Box R 375	EXTREME 375 I	SIGR	1.522 x 525 x 520 mm
# 7602041	ATE Riffelblech Box R 470	EXTREME 470 I	SIGR	1.896 x 525 x 520 mm
# 7602042	ATE Riffelblech Box R 883	EXTREME 883 I	SIGR	1.700 x 700 x 750/850 mm
# 1004079	ATE Einhängkorb für Box 250 - 470			440 x 400 x 200 mm, EXTREME
# 7602043	ATE Rädersatz Ø 100 mm 4St./Pak		BLAU	
# 7602044	ATE PalettenfüÙe 100 mm 4St./Pak		SIGR	
# 7602045	ATE Werkzeugablage		BRN	



## Wir bauen Ihre maßgeschneiderte Riffelblech Box nach Ihren Wunschmaßen!

Sie erhalten Ihr individuelles Angebot innerhalb von 2 Tagen!

**ALUTEC**  
MÜNCHEN



## ► Auffangsystem EN 363

- Auffanggurt AX 20 EC mit elastischen Schultergurten und Klickverschlüssen, die ein einfaches und schnelles Anlegen ermöglichen.
- Höhensicherungsgeräte mit Horizontalzulassung, d.h. für den Einsatz auf Steil- und Flachdach zugelassen, mit Stahlseil und robustem Kunststoffgehäuse inkl. Anschlagkarabiner.
- Hohes Maß an Bewegungsfreiheit bei ständig gespannter Seilverbindung.
- Keine manuelle Längeneinstellung erforderlich; die integrierte Feder stellt die benötigte Seillänge automatisch ein (ähnlich Sicherheitsgurt im Auto).
- Geringere Verletzungsgefahren im Absturzfall durch reduzierte Fallhöhen und niedrige Auffangkräfte.



### Dachdecker-Komfort Set bestehend aus:

- Auffanggurt AX 20 EC
  - Höhensicherungsgerät
  - Stahlblech-Gerätekofter
- # 2130853 Set mit 9 m Seillänge  
# 2130852 Set mit 12 m Seillänge  
# 2130851 Set mit 18 m Seillänge



→ Wir führen auch die jährlich erforderliche Überprüfung Ihrer Absturzsicherung durch. Bitte wenden Sie sich an die für Sie zuständige Niederlassung!



## ► Auffangsystem EN 363 – das Dachdecker-Sicherheits-Set

Auffanggurt AX 20 EC mit elastischen Schultergurten und Klickverschlüssen, die ein einfaches und schnelles Anlegen ermöglichen.

*Kernmantel-Sicherheitsseil 15 m lang (SK 12 mm) mit Seilkürzer ASK 1 und Bandfalldämpfer mit Horizontalzulassung, d.h. für den Einsatz auf Steil- und Flachdach zugelassen, entspricht den Anforderungen der Berufsgenossenschaft*

### Dachdecker-Standard-Set bestehend aus:

- Auffanggurt AX 20 EC
  - Mitlaufendes Auffanggerät ASK 1 mit 15 m Seil
  - Anschlagsschlinge 2 m lang, mit Kantenschutzschlauch
  - Stahlblech-Gerätekofter
- # 2130867 Set mit 15 m Seillänge



Set zugelassen für Benutzer mit einem Gewicht bis 120 kg

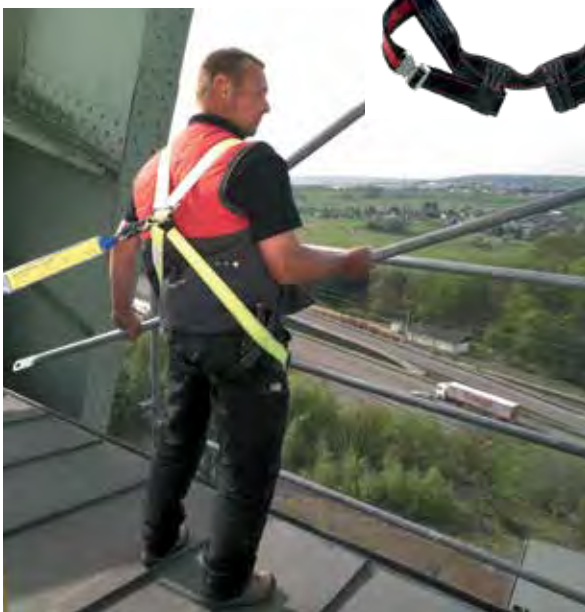



► **Biegemaschine BendTron**

**Die Biegemaschine weitergedacht**

Der Biegemaster BendTron ist die erste Generation, die vollständig mit Elektromotoren arbeitet. Mit dem BendTron biegen Sie in gewohnter Zuverlässigkeit und Präzision alle gängigen Profile von 4 bis 15 Meter Biegelänge mit Materialstärken bis zu 1,5 mm (Stahl 400 N/mm<sup>2</sup>).

**Präzise Positionierung**

Computergesteuerte Anschlagfinger ermöglichen eine einfache und präzise Positionierung der Bleche. Per Fußschalter wird das Blech für den Zuschnitt oder den Biegeprozess fixiert.

**Robuste Schneideinrichtung**

Elektrische Ausführung. Durch die Befestigung am Maschinenkorpus ist die Biegewange frei von Störkonturen und Kräfteinwirkungen. Der Antrieb erfolgt durch einen wartungsfreien Zahnriemen.

**Wellengesteuertes Biegen**

Jede Ständer-/Spannarm-Einheit verfügt über ein elektrokinematisch angetriebenes Biegegelenk. Die robuste und steife Konstruktion ermöglicht eine gleichmäßige Biegeleistung über die gesamte Länge.

**Anspruchsvolle Biegeteile**

Für perfekte Falze ist die Spannwanne präzise und millimetergenau steuerbar. Alle gängigen Profile von 4 bis 15 Meter Biegelänge mit Materialstärken bis zu 1,5 mm können exakt gekantet werden.

SCHNELL, LEISE & ZUVERLÄSSIG

→ Für ein individuelles Angebot vereinbaren Sie bitte mit uns einen kostenlosen Beratungstermin!



BM BendTron	
Verfügbare Längen	4-15m
Biegeleistung	1,5 mm (Stahl 400N/mm <sup>2</sup> )
Anschlag	Schieber
Biegerichtungen	1
Schere	Optional
Angetriebene Biegeelenke	Alle Gelenke elektrokinematisch
Steuerung	BMS Multi-Touch-Steuerung



MADE IN GERMANY

## ► Böcker Autokran AK 37/4000

- Ausfahrlänge max. 35 m (optional 37 m)
- Nutzlast max. 2.000 kg (optional 4.000 kg)
- Reichweite bis zu 28 m bei 250 kg Last
- Zum Aufbau auf 7,49 t LKW
- Kompaktbauweise, geringer Durchschwenkradius
- Geschlossenes Mastsystem
- Sämtliche Funktionen unter Last fahrbar
- Funksteuerung mit Grafik-Farbdisplay
- Wechselakku mit Ladegerät für Funksteuerung
- Voll variables Abstützsystem mit 4 hydr. Stützen
- Abstützung mit Autonivellierung
- Stabile Abstützplatten mit Halterung
- Ausleger 2-fach bis 11,06 m ausziehbar
- Vollhydraulische Verstellung des Auslegers
- Steuerung mit Autoabbaufunktion, Winkelbegrenzung, Eil- und Schleichgang etc.
- Lastwinde mit automatischer Schlaffseilsicherung
- LED-Blinkleuchten auf den Stützen
- Einsetzbar im Personensicherungsmodus

### Ohne Fahrgestell

## ► Böcker Autokran AK 42/4000

- Ausfahrlänge max. 42 m
- Nutzlast max. 2.000 kg (optional 4.000 kg)
- Ausleger 2-fach voll hydraulisch teleskopierbar
- Reichweite bis zu 30 m bei 500 kg Last
- Bei 1.000 kg bis zu 22 m
- LED-Blinkleuchten auf den Stützen
- Einsetzbar im Personensicherungsmodus
- Zum Aufbau auf 18 t LKW

### Ohne Fahrgestell

## ► Böcker Autokran AK 46/6000

- Ausfahrlänge max. 44 m (optional 46 m)
- Nutzlast max. 3.000 kg (optional 6.000 kg)
- Ausleger 2-fach voll hydraulisch teleskopierbar
- Reichweite bis 34,5 m bei 500 kg Last
- Bei 1.000 kg bis zu 26 m
- LED-Blinkleuchten auf den Stützen
- Einsetzbar im Personensicherungsmodus
- Zum Aufbau auf 18/26 t LKW

### Ohne Fahrgestell

## ► Böcker Autokran AK 52

- Ausfahrlänge max. 52 m (optional 55 m)
- Nutzlast max. 3.000 kg (optional 6.000 kg/12.000 kg)
- Ausleger 2-fach voll hydraulisch teleskopierbar
- Reichweite bis 40 m bei 500 kg Last
- Bei 1.000 kg bis zu 34 m
- LED-Blinkleuchten auf den Stützen
- Einsetzbar im Personensicherungsmodus
- Zum Aufbau auf 26/32 t LKW

### Ohne Fahrgestell

Autokran AK 37/4000

Autokran AK 42/4000

Autokran AK 46/6000

Autokran AK 52

## ► LKW-Fahrgestelle für Autokrane

Nettopreise z.B. von MAN (andere Hersteller möglich)

- zul. Gesamtgewicht 7,49 t
- zul. Gesamtgewicht 18 t
- zul. Gesamtgewicht 26 t

### Zubehör für Autokrane

**Montagekit eReady für 400 Volt Elektroantrieb**  
zusätzlich zum PTO-Nebenantrieb

**2 Meter Mastverlängerung manuell**  
für AK 37/4000 und AK 46/6000

**Vorrichtung zum Betrieb**  
mit 4.000 bzw. 6.000 kg Nutzlast

**Arbeitskorb 200 kg/250 kg Nutzlast**  
als starre Bügelausführung inkl. 230 V  
Doppelsteckdose  
(weitere Arbeitskörbe auf Anfrage)

**Kamera an der Mastspitze**  
mit Übertragung auf das Farbdisplay  
der Funksteuerung

**BöckerConnect Ortungs- und Fernwartungssystem**  
(zzgl. € 19,- monatlich)  
gem. Zusatzvereinbarung

**Personensicherungssystem**  
als Anschlagmöglichkeit für PSA  
gegen Absturz

**Höhensicherungsgerät**

→ Für ein individuelles Angebot vereinbaren Sie bitte mit uns einen kostenlosen Test- und Vorführtermin!





## ► Böcker Anhängerkran AHK 30

- Ausfahrlänge max. 30 m
- Nutzlast max. 1.500 kg
- Reichweite bis zu 21,1 m bei 250 kg Last
- Ausleger 2-fach bis 9,1 m ausziehbar
- Highflex-Schwenkstützen mit hoher Bodenfreiheit
- EHSC-Steuerung für höchsten Bedienkomfort
- Funksteuerung mit Farbdisplay
- Reichweitenanzeige im Display der Funksteuerung
- Rangierantrieb über Funksteuerung mit 25 % Steigfähigkeit

Alternativ:

## ► Böcker Anhängerkran AHK 30 KS

Multiflex-Klapp-Schwenkstützen mit hoher Bodenfreiheit, Autonivellierung und Autoabbaufunktion, Schwenkdeichsel, Motor mit Schalldämmung

## ► Böcker Anhängerkran AHK 36

- Ausfahrlänge max. 34 m (optional 36 m)
- Nutzlast max. 1.500 kg (optional 2.400 kg)
- Reichweite bis zu 23,1 m bei 250 kg Last
- Ausleger 2-fach bis 11,05 m ausziehbar
- Multiflex-Klapp-Schwenkstützen
- EHSC-Steuerung für höchsten Bedienkomfort
- Funksteuerung mit Farbdisplay
- Reichweitenanzeige im Display der Funksteuerung
- Schwenkdeichsel für geringste Aufstellfläche
- Rangierantrieb über Funksteuerung mit 25 % Steigfähigkeit
- Autonivellierung und Autoabbaufunktion
- Einsetzbar im Personensicherungsmodus

→ Für ein individuelles Angebot vereinbaren Sie bitte mit uns einen kostenlosen Test- und Vorführtermin!

### Zubehör für AHK 36

#### 2 Meter Mastverlängerung manuell

**Vorrichtung zum Betrieb** mit 2.400 kg Nutzlast

**Arbeitskorb 250 kg Nutzlast** als drehbare Ausführung mit Easy-Lock-System inkl. 230 V Doppelsteckdose

**Kamera an der Mastspitze** mit Übertragung auf das Farbdisplay der Funksteuerung

**Personensicherungssystem** als Anschlagmöglichkeit für PSA gegen Absturz

#### Höhensicherungsgerät

### Zubehör für alle AHK

**400 V/13 kW E-Motor (16/32 A)** statt Benzin- oder Dieselmotor

**Dieselmotor statt Benzinmotor**

**LED Umfeldbeleuchtung** (Front/Heck) beim Rangieren

**LED Blinkleuchten auf den Stützen**

**BöckerConnect Ortungs- und Fernwartungssystem**

(zzgl. 19,00 € monatlich) gem. Zusatzvereinbarung



## ► Böcker Bauaufzug Simply HD 21/1-5

- Ausfahrlänge max. 20,6 m, Nutzlast max. 250 kg
- Eigengewicht 750 kg, ungebremst (Führerschein B)
- PKW-Zugvorrichtung am Schienenpaket (abklappbar)
- Besonders geringe Stellfläche von nur 4,6 m<sup>2</sup>
- Arbeitsradius von 360 Grad durch rundum verstellb. Drehkranzarretierung

### Angebot bestehend aus:

- # 4706399 Bauaufzug Simply
- # 4568874 Führungsschienenpaket
- # 4568502 Fahrgestell Simply
- # 4568426 Antriebseinheit Honda GX 200 5,5 PS
- # 4568500 Stützrad
- # 4703640 **Kippschlitten** statt Normalschlitten
- # 4709448 Folierung Außenschiene Simply in Blau, Rot, Weiß, Anthrazit
- # 850303 Universalpritsche mit Sicherheitskäfig 110 x 44 x 70 cm

### Optional:

- # 4701821 Mechanisches Knickstück
- # 850321 2 Meter Verlängerung
- # 850320 1 Meter Verlängerung



## ► Böcker Bauaufzug Junior HD 24 K/0-7

- Integriertes Knickstück • Ausfahrlänge max. 23,7 m • Nutzlast max. 250 kg
- Traufenhöhe bei Abknickung max. 18 m • Eigengewicht max. 1.200 kg, gebremst
- Fahrgestell mit gerader PKW-Zugvorrichtung • Außenschiene lackiert in RAL 5003 ( Saphirblau ) • Deichsel einschiebbar für kompakte Rangiermaße

### Angebot bestehend aus:

- # 4706360 Bauaufzug Junior
- # 4151065 Führungsschienenpaket
- # 4152458 Fahrgestell Junior, feste Gummifederachse, Rückfahrautomatik, gerade Auflaufeinrichtung mit Kugelumkupplung
- # 4567536 Antriebseinheit Honda GX 390 8,7 KW (mit leichter Haube)
- # 4153435 Stützrad
- # 86116 Stützräder am Kopfstück
- # 4572215 **Kippschlitten** statt Normalschlitten
- # 850303 Universalpritsche mit Sicherheitskäfig 110 x 44 x 70 cm



## ► Böcker Bauaufzug Avario HD 27 K /0-7

- Integriertes Knickstück • Ausfahrlänge max. 27,1 m • Nutzlast max. 270 kg
- Traufenhöhe bei Abknickung max. 20,3 m • Eigengewicht max. 1.900 kg, gebremst
- Fahrgestell m. gerader PKW-Zugvorrichtung • Außenschiene lackiert in RAL 5003 (Saphirblau)

### Angebot bestehend aus:

- # 4706303 Bauaufzug Avario
- # 4703891 Führungsschienenpaket
- # 4570607 Fahrgestell Avario (ohne Rangierantrieb), feste Gummifederachse, Rückfahrautomatik, gerade Auflaufeinrichtung m. Kugelumkupplung
- # 4570606 Starre Deichsel
- # 4570599 Honda Motor 9,6 KW/13 PS mit E-Starter (leichte Schutzhaube)
- # 4153435 Stützrad
- # 850313 Stützräder am Kopfstück
- # 4572215 **Kippschlitten** statt Normalschlitten
- # 850303 Universalpritsche mit Sicherheitskäfig 110 x 44 x 70 cm



Böcker

### ► Böcker TOP-LIFT Basic

- Förderlänge 12 m (optional erweiterbar bis 20 m)
- Nutzlast max. 150 kg
- Fördergeschwindigkeit 25 m/min
- Antriebsaggregat 230 Volt mit Schlaufseilsicherung
- Antriebseinheit mit Schnellverschlüssen und Transportrollen
- Aggregat einfach von vorne zu montieren
- Grundschiene 2 m
- 4 Stück Verlängerungen à 2 m
- 1 Stück Verlängerung 1 m
- Knickstück stufenlos von 20° bis 45° verstellbar
- 44 m Drahtseil und 22 m Endschaltekabel
- Normalschlitten
- Universalpritsche Standard 60 cm breit
- Zusätzliche Kabeltrommel

# 4908370

### ► Böcker TOP-LIFT Standard

- Förderlänge 12 m (optional erweiterbar bis 20 m)
- Fördergeschwindigkeit 34 m/min
- Nutzlast max. 250 kg

# 6200759

### ► Böcker TOP-LIFT Highspeed

- Förderlänge 12 m (optional erweiterbar bis 20 m)
- Fördergeschwindigkeit 20 bzw. 40 m/min
- Nutzlast max. 230 kg

# 6200760



#### Zubehör (Mehrpreis)

Kippschlitten statt Normalschlitten

# 6200680

Kombinierter Kipp- und Schuttkübel, 80 l

Fassungsvermögen, nur mit Kippschlitten einsetzbar

# 6960450

#### Zubehör zum Einsatz des TOP-LIFTS als Bauwinde am Gerüst:

Windenhalterung mit Überlastsicherung

# 4567200

Gerüstschwenkarm

# 4573763

Kranhaken

# 4567463



### ▶ Alu-Dachziegelverteiler 2-reihig DZV 400

- Verstellbar nach Dachneigung bis 50°
- Tragfähigkeit 400 kg (2 Reihen Ziegel)
- Eigengewicht ca. 38 kg

# 4702125



### ▶ Alu-Multiziegelzange 2-fach MZZ 2-360

- Öffnungsweite ca. 410 bis 1.070 mm
- Tragfähigkeit 360 kg
- Eigengewicht ca. 45 kg

# 850549



### ▶ Alu-Dachziegelzange 1-fach DZZ 1-200

- Öffnungsweite ca. 240 bis 500 mm
- Tragfähigkeit 200 kg
- Eigengewicht ca. 56 kg

# 850540

### ▶ Alu-Kippmulde KM 500

- Automatischer Kippmechanismus
- Tragfähigkeit 500 kg/315 l
- Eigengewicht ca. 45 kg

→ Weitere Größen auf Anfrage!

# 850541



### ▶ Palettengabel PG 1000 A

- Zinkenverstellung 440 bis 910 mm
- Tragfähigkeit 1.000 kg
- Eigengewicht 62 kg

# 850539



### ▶ Dachziegelverteiler für Aufzüge DZV 200-F

- Ladefläche 1.100 x 450 mm
- Tragfähigkeit 200 kg
- Eigengewicht 14 kg

# 850402



### ▶ Warntafel verzinkt »Vorsicht Dacharbeiten«

- Abmessungen 1.000 x 550 mm
- Aufstelltiefe 600 mm
- Eigengewicht 11,5 kg

# 850901

### ► Ladungssicherungs-Set DoKeP

- 1 x Ladungssicherungsnetz nach EN 12195-2 aus 25 mm gewirktem PES-Material, 2.825 x 2.025 mm (B x L), MW = 175 mm, Farbe Orange, mit 18 Befestigungsschlaufen, LC = 500 daN/LC Netz gesamt 1.000 daN
- 6 x 1-teilige Ratschengurte 25 mm, 2 m, LC 700 daN
- 12 x S-Haken zur Befestigung
- 1 x Dolezych-Sporttasche

# 8157198



### ► Anschlagmittel-Set Profi

bestehend aus:

#### Rundschlingen

- 2 Stück 1000 kg, violett, 1,0 m
- 2 Stück 1000 kg, violett, 2,0 m
- 2 Stück 2000 kg, grün, 2,0 m
- 2 Stück 2000 kg, grün, 3,0 m

#### Schlaufenbänder

- 2 Stück 1000 kg, violett, 2,0 m
- 2 Stück 1000 kg, violett, 4,0 m
- 2 Stück 2000 kg, grün, 2,0 m
- 2 Stück 2000 kg, grün, 4,0 m
- 1 x Dolezych-Sporttasche

# 8164744



**Dolezych**  
einfach sicher

### ► Ladungssicherungs-Set Allround

- 2 x Zurrgurt mit Gurtklemme, LC = 250 daN, Breite 25 mm, Länge 4,0 m
- 2 x Zurrgurt mit Mini-Ratsche, 1-tlg., LC = 700 daN, Breite 25 mm, Länge 4,0 m
- 2 x Zurrgurt 1-tlg., LC = 2.000 daN, Breite 35 mm, Länge 6,0 m
- 2 x Zurrgurt, Mini-Ratsche, 2-tlg., LC = 350 daN mit Profilhaken, Breite 25 mm, Länge 4,0 m
- 2 x Zurrgurt, Druckratsche, 2-tlg., LC = 1.000 daN, Profilhaken, Breite 35 mm, Länge 6,0 m
- 4 x Zurrgurt, Druckratsche, 2-tlg., LC = 2.500 daN, Breite 50 mm, Länge 8,0 m
- 4 x Kantenschutzcke aus Polyethylen für 50 mm Band, mit Schlitz, Abmessung 90 x 90 x 140 mm
- 8 x DoMatt Antirutschmatte, Abmessung 180 x 120 x 8 mm
- 1 x Dolezych-Sporttasche

# 8157957



### ► Gabelhubwagen Do 2500

- Mit Tandemrollen aus Polyurethan
- Bereifung der Lenkräder Polyurethan
- Tragfähigkeit 2.500 kg
- Gabellänge 1.150 mm
- Gabelaußenabstand 540 mm
- Min. Gabelhöhe 85 mm
- Max. Gabelhöhe 200 mm
- Gewicht 70 kg

# 8157980



### ► Akku-Trennschleifer 230 mm 54 V

- Leistungsstarker Akku-Trennschleifer mit bis zu 83 mm Schnitttiefe – ideal zum Trennen von bspw. Pflastersteinen, Dachziegeln, Armierungseisen und Beton
- Motorbremse – stoppt die Scheibe in Sekundenschnelle nach Loslassen des Schalters
- Serienmäßiger Wasseranschluss und doppelseitige Wasserzuführung zur optimalen Bindung des Staubs bei Trennarbeiten in mineralischen Werkstoffen
- LED-Überlastanzeige gibt visuelles Feedback zur Belastung des Werkzeuges während der Anwendung
- Basistype (ohne Akkus und Ladegerät) optimal geeignet bei bereits vorhandenen 54 Volt XR FLEXVOLT Akkus

# 4585877

Lieferumfang: Akku-Trennschleifer

#### Technische Daten

Leerlaufdrehzahl	6.500 min <sup>-1</sup>
Scheiben-∅	230 mm
Max. Schnitttiefe	83 mm
Anwendungen	Nass-/Trockenschneiden
Gewicht inkl. Akku	6,5 kg



### ► 1.675 W Akku-Paneelsäge 305 mm 2 x 54 V mit Untergestell

- Flexibler Maschineneinsatz: die neue XR FLEXVOLT Paneelsäge 305 mm kann mit 2 x 54 Volt Akkus oder anhand des Netz-Adapters DCB500 (im Lieferumfang enthalten) mit 230 V betrieben werden
- Problemloses Ablängen von 12er Kanthölzern (bei Verwendung einer 20 mm-Beilage)
- XPS-Schnittlinienanzeige: millimetergenau durch LED-unterstützte Schnittlinienanzeige sowie exakte Sicht auf den Anriss

# 4585886

Lieferumfang: Paneelsäge, 60 Zahn HM-Sägeblatt, Montagewerkzeug, 230 V-Netzadapter, 2 x Akku 54V 6,0 Ah, System-Doppelladegerät, Untergestell

#### Technische Daten

Gehrungseinstellungen	rechts/links 60°/50°
Neigungseinstellungen	jeweils bis 49°
Sägeblattmaße	305 x 30 mm
Leerlaufdrehzahl	3.800 min <sup>-1</sup>
Gewicht inkl. 2 Akkus	27,5 kg



### ► 1.675 Watt Paneelsäge 305 mm mit Untergestell

- XPS-LED-Schnittlinienanzeige: millimetergenau durch LED-unterstützte Schnittlinienanzeige sowie exakte Sicht auf den Anriss
- Elektronische Drehzahlregulierung für materialgerechte Arbeiten
- Problemloses Ablängen von 12er Kanthölzern (bei Verwendung einer 20 mm-Beilage)

# 4584192

Lieferumfang: Paneelsäge, 60 Zahn HM-Sägeblatt, Montagewerkzeug, Untergestell

#### Technische Daten

Gehrungseinstellungen	rechts/links 60°/50°
Neigungseinstellungen	jeweils bis 49°
Sägeblattmaße	305 x 30 mm
Aufnahmeleistung	1.675 W
Gewicht	24,8 kg

► **Akku-Spezialsäge 430 mm 54 V**

- Vibrationsarmes und rückschlagfreies Doppelsägeblatt-System mit Schnellstopp in 3 Sekunden
- Verwindungssteifes Schwert für einen akkuraten Schnitt, auch für Winkelschnitte gut geeignet
- Einfaches und schnelles Sägeblatt-Wechselsystem, Blattwechsel-Schlüssel am Gerät
- Als Basisversion (ohne Akkus und Ladegerät) optimal geeignet bei bereits vorhandenen 54 Volt XR FLEXVOLT Akkus

# 4584673

→ Ideal für Friess Isoboy ME 300, siehe Seite 19!



**Technische Daten**

Leerlaufdrehzahl	2.400 min <sup>-1</sup>
Hublänge	40 mm
Schnittlänge	430 mm
Schwertlänge	500 mm
Gewicht inkl. Akku	6,66 kg

→ Die BG Bau fördert die Anschaffung mit max. € 150,-!

► **Akku-Handkreissäge 61/57 mm 54,0 V  
passend für DeWalt Führungsschiene**

- Einfache und präzise Schnittiefen- und Schnittwinkleinstellung (bis 57°)
- Max. Schnitttiefe mit Führungsschiene 57 mm
- Mit speziellem Sägeschuh für DeWalt Führungsschienen
- Serienmäßig in T STAK-Box VI und als Basistype (ohne Akkus und Ladegerät) optimal geeignet bei bereits vorhandenen 54,0 Volt XR FLEXVOLT Akkus
- XR Extreme Runtime Sägeblatt für noch längere Akku-Laufzeit und lange Standzeiten

# 5899820



► **Akku-Handkreissäge 67 mm 54,0 V**

*nicht mit DeWalt Führungsschiene kompatibel*

Wie zuvor, Schnitttiefe jedoch 67 mm

# 5899819

**Technische Daten**

Leerlaufdrehzahl	5.800 min <sup>-1</sup>
Sägeblattmaße	190 x 30 mm
Max. Schnitttiefe	61 mm
Mit Führungsschiene	57 mm
Gewicht inkl. Akku	4,0 kg

→ Die BG Bau fördert die Anschaffung mit max. € 150,-!

► **Akku-Starterset inkl. 2 x Akku 54 V/6,0 Ah  
+ 1 System-Schnellladegerät**

- Passend für alle DeWalt XR Akku-Maschinen mit 54,0 Volt sowie mit 18,0 Volt
- Sehr hohe Akku-Leistung von 108 Wh und damit optimal geeignet für extrem schwere Anwendungen über längeren Zeitraum
- Kein Memory-Effekt und keine Selbstentladung
- Wirkungsvoller Schutz vor Überlastung, Überhitzung und Tiefenentladung durch spezielle Elektronik
- Mit sehr hoher Laufzeit aufgrund 6,0 Ah Akku-Kapazität (bei 18,0 Volt-Schaltung)
- Optimal geeignet für den harten Baustellen-Einsatz durch robustes und bruch-sicheres Gehäuse sowie stoßsicher verlötete Akku-Zellen (außer Bandsäge DCS371 sowie Radios DCR016, DCR017 und Tough-Radio)

# 4584663



► **Akku-Starterset inkl. 2 x Akku 54 V/9,0 Ah  
+ 1 System-Schnellladegerät**

Wie zuvor, jedoch mit 9,0 Ah

# 4585159





### ▶ FD 3 Elektroakustisches Ortungssystem

Undichte Stellen auf Flachdächern spürt das DÖLCO FD3 zentimetergenau auf. Dabei wird mittels eines Hochfrequenzgenerators ein Signal auf die Gebäudeerdung aufmoduliert und über den Taststab an der Leckagestelle bzw. über die Feuchtebrücke auf der Dachhaut übertragen. Dieses Signal wird per einstellbarem Empfänger wieder präzise empfangen. Der Stromkreis schließt sich über die Leckage. Die Veränderung der Leitfähigkeit zur Leckstelle wird mittels akustischem Signal und eines Zeigerausschlags auf der Messgeräteskala angezeigt.

# 1700872

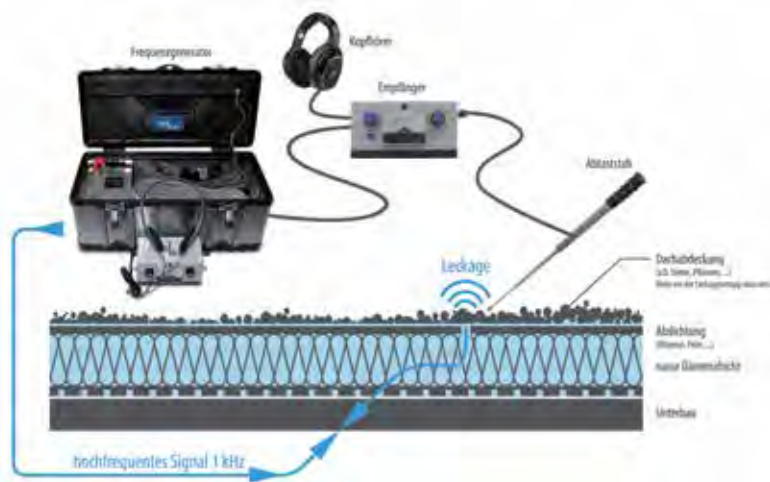

### ▶ FD 5 Sensor-Fahrwagen

Aktives Gas-Ansaugsystem

FD 5 zu RG 5

# 1700877



### ▶ RG 5 Leckortungssystem mit Rauchgas und Tracergas



Rauchgasaggregat zur Leckageortung. Die Einsatzgebiete sind vielfältig: Folien- und Bitumendächer, begrünte Dächer, Prüfung der Rückstausicherheit der Dachentwässerung, da das Rauchgasaggregat mit Überdruck arbeitet und somit auch Isolierstoffe oder lange Rohrstrecken durchdringt. Durch die spezielle Drive Control Technik kann der Druck durch feine Regelbarkeit der Turbine den individuellen Bedürfnissen angepasst werden. Integrierter Tracergasanschluss und Funkfernbedienung.

# 1700870

# 1700871 Zubehör für RG 5



Nebelfluid  
5L Kanister



Hochtemp. Schlauch  
D = 38 mm



Ersatzscheibe  
für Folienstutzen



Folienstutzen



Bitumenstutzen



Handschuhe

### ▶ TG 1 Tracergaslecksuchgerät/Wasserstoff-Lecksuchgerät

Das Tracergaslecksuchgerät ist ein auf Wasserstoffgas basierendes Ortungssystem. Bei der Lecksuche wird ein Formiergas aus 5 % Wasserstoff und 95 % Stickstoff als Prüfgas eingesetzt. Die angewandte Methode ist zuverlässig, benutzerfreundlich, kostengünstig. Um die präzise Lokalisierung großer und kleiner Lecks zu ermöglichen, kann die Empfindlichkeit des Gerätes über einen sehr weiten Bereich eingestellt werden. Der elektronische Sensor im Messkopf spricht sofort auf austretendes Prüfgas an und das Signal klingt so schnell wieder ab.

# 1700873







Druckseite

**24h**  
Hotline:  
T 07664.  
505590

Saugseite

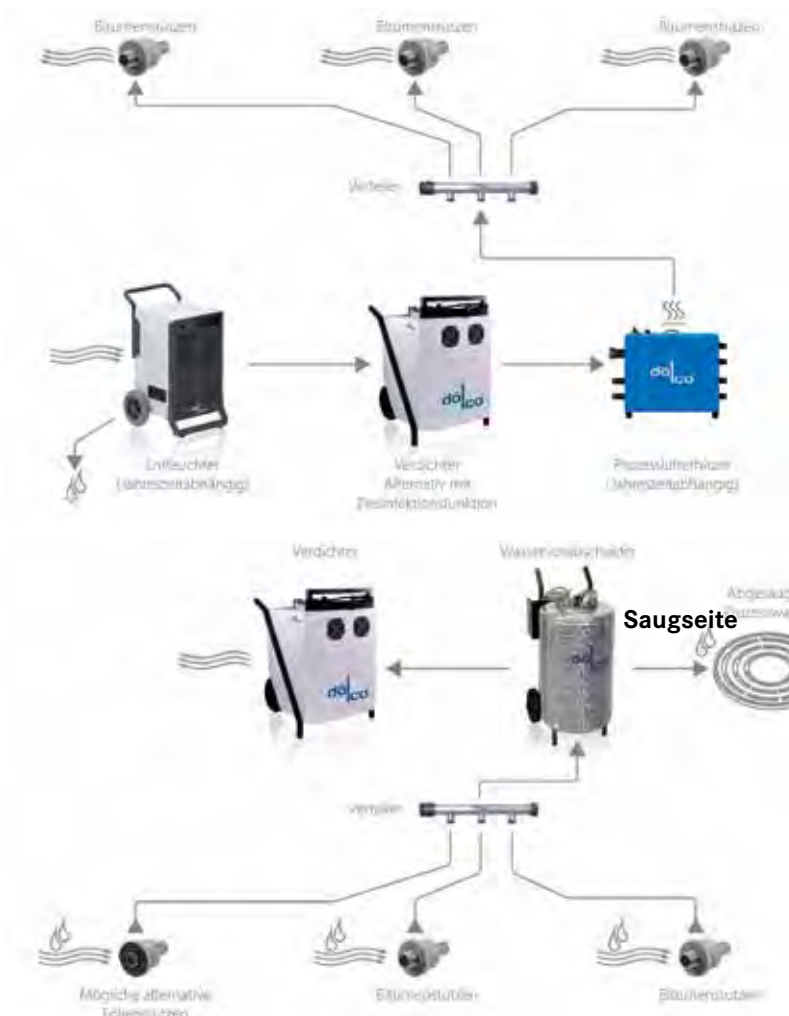

▶ **Seitenkanalverdichter/Doppelturbine**

Leistungsstarker Dämmschichttrockner, kann sowohl im Druck- als auch im Saugbetrieb eingesetzt werden. Einsatz im unüberwachten Dauerbetrieb. Lieferbar als Seitenkanalverdichter mit 1,5 kW, 2,2 kW oder 3,0 kW oder als Doppelturbine mit 2 x 1,8 kW.

- Gehäuse aus robustem, pulverbeschichtetem Metall
- SKV 230\_VL

▶ **WVA 7000 Wasservorabscheider**

Mit automatischer Steuerung von Verdichtungsaggregaten. Robuster Wasservorabscheider mit 100 l Edelstahlgehäuse für große Druckdifferenzen und große Wassermengen, integrierter Filter und Pumpe bis 7000 l/Stunde und 6 m Höhendifferenz.

# 1700875

▶ **LE 25000 Mini Kondentrockner**

Profi-Kondentrockner, hohe Luftumwälzung von 750 m<sup>3</sup>/h, Heißgasabtauung. Mit integriertem Hygrostat zur Regulierung der Luftfeuchte. Betriebsstunden- und geeichter Energieverbrauchszähler zur Abrechnung des Stromverbrauchs.

- 920 W

# 1700874

Die für die Dachtrocknung notwendigen Gerätschaften werden durch DÖLCO individuell zusammengestellt. Regelmäßige spezielle Schulungen führen Sie in die Dachtrocknung ein.



## ► Trapezblechkanter

Variabel und multifunktional: zur fachgerechten Verarbeitung von Dachtrapezbleche und Sandwichdachpaneelen.

- sehr hohe Zeitersparnis und Arbeitserleichterung
- fachgerechtes Verarbeiten gemäß IFBS-Fachregeln
- hohe Variabilität: Grundgerät und verschiedene Tauschaufsätze zur Anpassung an unterschiedliche Trapezbleche und Sandwichpaneele
- robuste Ausführung bei geringem Gewicht durch Edelstahl und Aluminium

### TRAPEZBLECHKANTER T-SET

Zum Bearbeiten von vielen in Deutschland gängigen Trapezblechen bestehend aus:

- Grundgerät Standard
- T258 z.B.für 39/333; 45/333 u.v.m.
- T119 z.B.für 35/207;40/183 u.v.m.
- T106 z.B.für 32/207;35/207;39/183 u.v.m.

# 2123262 FLZ Trapezblechkanter T-Set

### TRAPEZBLECHKANTER S-SET

Zum Bearbeiten von vielen in Deutschland gängigen Sandwichpaneelen bestehend aus:

- Grundgerät Standard
- S281 z.B. für Brucha; Roma u.v.m.
- S258 z.B. für Arcelor Mittal;
- O-Metall u.v.m.

# 2123263 FLZ Trapezblechkanter S-Set



Weitere Tauschaufsätze auf Anfrage.

**Funktion 1:** Hochkantung (Schachtelung) des Profiluntergurtes im Firstbereich in nur einem Arbeitsgang.



**Funktion 2:** Abkantung des Profiluntergurtes im Traufenbereich für ein einwandfreies Abtropfen des Wassers in nur einem Arbeitsgang.



Video:



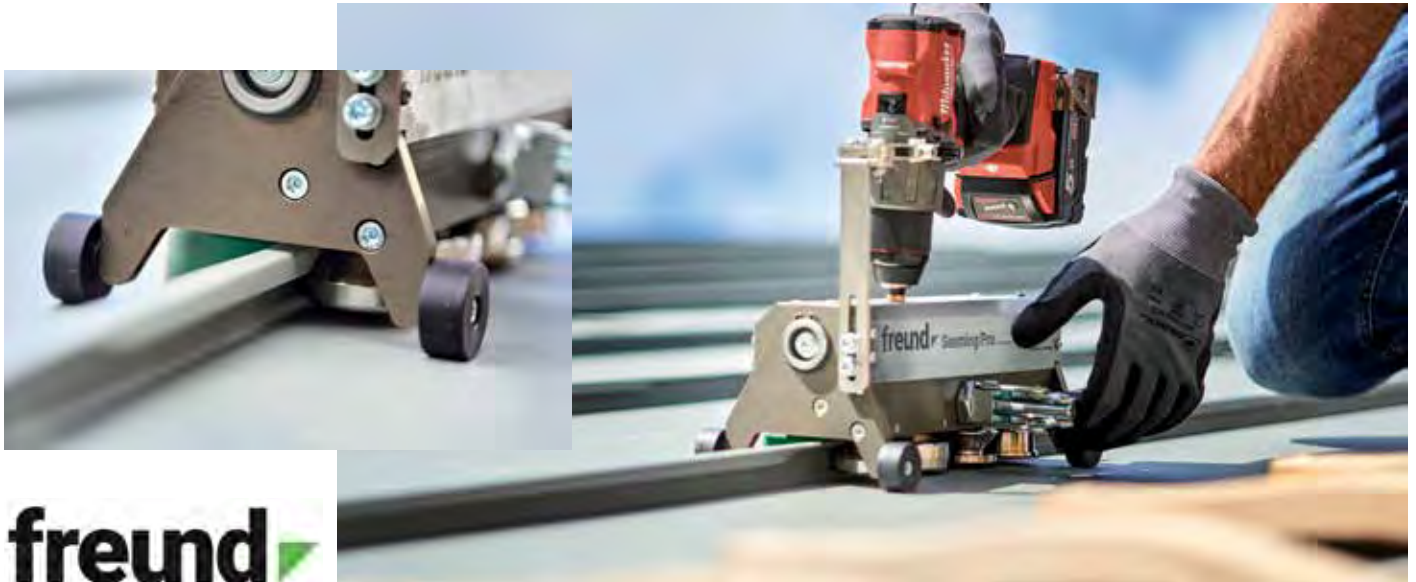

**freund**

### ► Falzwerkzeug Seaming Pro

- **Komplett:** 1 Gerät für 3 Einsätze – Doppelstehfalz, Winkelfalz und Abschneiden des alten Falzes
- **Schnell:** Erstellt Doppelstehfalze in nur einem Arbeitsschritt – bis zu 8 bis 12 m pro Minute
- **Kabellos:** Einfach handelsüblichen Akkuschauber an einer von zwei Aufnahmen montieren (Dach oder Fassade)
- **Leicht und kompakt:** Das Gerät wiegt 6,5 kg (ohne Akkuschauber)
- **Problemlösend:** Ausklink- und auch wieder einklinkbar
- **Flexibel:** Schnelles Umrüsten auf die unterschiedlichen Funktionen
- **Langlebig:** Extrem belastbares Innenleben mit Schneckenantrieb – kein Einsatz von Kunststoffteilen
- **Zeitsparend:** Kein Vorfalzen oder Anfalzen mit Winkelfalزشchießer oder Winkeldoppelfalzer notwendig
- **Höhenverstellbar:** Falzhöhe von 25 mm auf 32 mm umrüstbar
- **Automatisch:** Tellerfeder sorgt für den richtigen Anpressdruck bei jeder Materialstärke
- **Flach:** Passt zwischen Fassade und Gerüst
- **Konform:** CE-Kennzeichnung
- **Universell:** Bearbeitet Kupfer, Zink und Aluminium bis 0,7 mm Stärke, verzinkten oder colorierten Stahl bis 0,6 mm Stärke sowie Edelstahl bis 0,5 mm Stärke
- **Der Seaming Pro mit Schneidrädern und Montageschlüssel wird in einen Kunststoffkoffer inkl. Schaumeinlage verpackt.**

Freund  
Anwendervideo



#### Lieferumfang

- Falzmaschine Seaming Pro, ausgestattet mit Formrollen aus gehärtetem Stahl
- Halterung für Akkuschauber inkl. Befestigungsschrauben
- Gummierte Antriebsrollen (montiert), Schneidrollen, Laufrollen für 25 mm (montiert) und 32 mm Falze
- Innensechskantschlüssel und Transportbox

# 3712484



## ► PP 330 Profi-Plus Dämmstoffschneider

Der Dämmstoffschneider PP 330 ist ein komplettes Profigerät, mit dem Sie alle normalen Schnittvarianten ausführen können. Außerdem kann durch eine spezielle Vorrichtung die Stellung des Schneidrahtes verändert werden, wodurch die Möglichkeit entsteht, Trennschnitte mit Gefälle (Gefälledämmplatten) zu erstellen. Bequemes Arbeiten bietet die Bedienung der Maschine über den zusätzlich mitgelieferten Fußschalter. An dem Schneider wird ein Standfuß montiert.

# 2869975

### Lieferumfang

- 1 x Trafo IPS4
- 2 x Schneidrähte
- 2 x ein Meter langer Seitenanschlag mit Lineal (links + rechts)
- 2 x Holzplatten zur Werkstückabstützung
- 1 x Anschlagstopp • 1 x Standfuß
- 1 x Fußschalter

Lieferung im Transportkoffer mit Rollen, in dem das Gerät einfach verstaut und problemlos transportiert werden kann.

### Extra-Zubehör (kostenpflichtig)

# 2869976 Ersatzdraht für PP 330

→ Speziell entwickelt zum Schneiden von Gefälledämmplatten!

### Technische Daten

Max. Schnittlänge	1.470 mm
Max. Schnitthöhe	330 mm
Gehrung beidseitig	0 – 45°
Winkелеinteilung von Seitenanschlag links	0 – 60°
Winkелеinteilung von Seitenanschlag rechts	0 – 60°



## ► Isoboy ME 300 Dämmstoffschneider

- Multifunktional – speziell geeignet für: Mineralfaser-, Glaswolle-, Holzfaser-, Ökodämmstoff-, Schaumglas-, PIR-, PUR-, Kork- und Sandwichplatten
- Schnitttiefe bereits ab 20 mm
- Schneideführung schwenkbar von -5° bis +45° mit Einrastung bei 0°
- Klappfuß mit seitlich ausziehbaren Fußprofilen für noch bessere Stabilität
- Gesamthöhe des Geräts nur 1.850 mm
- Beidseitige universelle Zwangsführung für Messer, Sägen mit Wellenschliff oder Zahnung sowie elektrische Sägemaschinen/Säbelsägen
- Inkl. Führungsschlitten (DeWalt/Bosch\*) zur Befestigung ausgewählter Sägemaschinen/Säbelsägen

# 2869998

Säge und Rollenständer nicht im Lieferumfang enthalten, bitte separat bestellen!

### Lieferumfang

- Teleskop-Abstützfuß
- Führungsschlitten DeWalt/Bosch (andere Fabrikate möglich)

Extra-Zubehör (kostenpflichtig) bitte separat bestellen:

# 2986001 Rollen-Plattenständer RPS500

# 2986101 Rollkoffer ME 300, mit Alu-Eckschutz, haltbaren Beschlägen, Rollen und Tragegriffen



### Technische Daten

Schnittlänge	1.280 mm
Schnitthöhe 90°	20 - 300 mm
Schnitthöhe 45°	210 mm
Abmessungen	1.730 x 750 x 290 mm
Nettogewicht	25,3 kg

► **Leica Messgerät BLK3D**

Professionelle 3D Messung im Foto – in Echtzeit!

Photogrammetrie – so einfach wie noch nie. Die Kombination einer kalibrierten Stereokamera, fortschrittlicher Algorithmen und Echtzeitberechnungen in Verbindung mit führender elektronischer Distanzmessungstechnologie, die ihresgleichen sucht.

Weitere Informationen finden Sie hier: [www.BLK3D.de](http://www.BLK3D.de)

Ein Foto machen. Alles darin messen. Der BLK3D erfasst Fotos und macht präzise Messungen sofort möglich. Die Fotos und Messergebnisse können in verschiedenen Formaten exportiert werden.

# 2986099 Leica Messgerät BLK3D

# 2986100 Leica DST 360 Adapter mit Stativ



→ Für einen individuellen Vorführtermin wenden Sie sich bitte an die für Sie zuständige Niederlassung!



► **Laser Messgerätset Disto S 910**

Der S910 ist der erste Laserdistanzmesser, mit dem sich zahlreiche, akkurate Messungen in 3D – von einem einzigen Ort aus – vornehmen lassen. Dadurch wird die Effizienz gewöhnlicher Vermessungsaufgaben entscheidend verbessert.

**Set bestehend aus:**

Messgerät Disto S910, TRI 70 Stativ, GZM3 Zieltafel, FTA 360-S Adapter im Hartschalenkoffer

# 2986002



Technische Daten	
Messgenauigkeit	+/- 1,0 mm
Reichweite:	0,05 bis zu 300 m
Nivellierbereich:	+/- 5°
Zielsucher:	4-fach Zoom
Übersichtskamera	Ja



## ► Aufschweißbrenner

### EDELSTAHL-AUFSCHEISSBRENNER-SET

**Bestehend aus:**

- Starkbrenner ST 65/800
- Kleinbrenner K 35/400 lang
- 10 m HD-Schlauch mit MD-Regler
- Dreh-Schnellkupplung G 3/8"
- 2 x Kupplungsstift G 3/8"
- 1 x GRÜN Cuttermesser

# 4838341



### TITAN-AUFSCHEISSBRENNER-SET

**Bestehend aus:**

- TITAN-Starkbrenner TS 65/800
- TITAN-Handbrenner TA 55/400
- 10 m HD-Schlauch mit MD-Regler
- Dreh-Schnellkupplung G 3/8"
- 2 x Kupplungsstift G 3/8"
- 1 x GRÜN Cuttermesser

# 4838342

# GRÜN

## ► Starkbrenner

### EDELSTAHL-STARKBRENNER-SET

**Bestehend aus:**

- Starkbrenner ST 65/800
- 10 m HD Schlauch mit MD Regler
- Dreh-Schnellkupplung G 3/8"
- 1 x Kupplungsstift G 3/8"
- 1 x GRÜN Cuttermesser

# 4838343

### TITAN-STARKBRENNER-SET

**Bestehend aus:**

- TITAN-Starkbrenner TS 65/800
- 10 m HD Schlauch mit MD Regler
- Dreh-Schnellkupplung G 3/8"
- 1 x Kupplungsstift G 3/8"
- 1 x GRÜN Cuttermesser

# 4838344



GRÜN

### ► Spezial-Nahtbrenner EXTRA

für die Nahtverschweißung von Schweißbahnen, Rolldämmbahnen und kaschierten Dämmstoffen – sowie von bituminösen Dichtungsbahnen auf Mineralfaserdämmung. Die besondere Formgebung der Gleitkufe gewährleistet volle Brennleistung und einwandfreies Führen des Brenners unter der Überlappung. Die Verschweißung erfolgt durch die Ausbildung des Brennerkopfes gezielt in der Breite der Überlappung. Das innere, lange Flammenführungsblech verhindert Schäden an empfindlichen Dämmstoffen durch Überhitzung.

# 2532105

### ► Andrückrolle 9 KG

mit Silikonmantel  
Farbe: Karminrot RAL 3002

# 4838391



### ► Dachschneider DS 30 Benzin

- Robust, leistungsstark, handlich, stabil
- 11 PS/8,2 kW 4-Takt Benzinmotor
- 1 Schlagmesser und große Laufräder
- Schneidtiefe stufenlos verstellbar bis ca. 140 mm
- Schneidleistung bei dreilagigem Dachaufbau und 50 mm Dämmung ca. 1.800 m/h
- Gewicht ca. 104 kg

# 4829521



### ► SCRAP´AIR 55

für Bitumen- und Abdichtungsbahnen

Das starke Schälgerät mit patentiertem Antivibrationssystem

- Speziell für Boden-Schälarbeiten konzipiert
- Zum Entfernen von Flachdachbelägen
- Schlagfrequenz 2.250 Schläge/min
- Gewicht ohne Werkzeuge ca. 6,1 kg
- Anschluss an Luft-Kompressoren mit 6–8 bar

# 4829583



Im Koffer geliefert:

- 1 Messer Delta 15 cm gekrümmt
- 1 Messer mit Stahlklingen
- 1 Adapter für Baukompressoren
- 1 Ölfäschchen 250 ml
- 1 vertikales Messer
- 1 Flachmeißel 5 cm
- 1 Öler
- 1 Schutzausrüstung für Augen, Ohren und Hände



→ Wir empfehlen den Kompressor  
Kaeser Premium car 450/30 W!

### ► EAP STONEKIT

Auflastgehaltener Edelstahl-Sicherheitshalter mit drehbarer Wirbelöse, einsetzbar auf Flachdächern mit Attika ( $h_{min} = 150 \text{ mm}$ ) und einer Neigung von  $0^\circ$  bis  $5^\circ$ , zum Bestücken mit Betonplatten  $50 \times 50 \text{ cm}$ , Gesamtgewicht 450 kg. Für 2 Personen (inkl. 1 Person für die Ersthilfeleistung), zugelassen gem. EN 795 und Richtlinie 89/686/EWG, gem. beiliegender Beschreibung, (Betonplatten sind nicht im Lieferumfang enthalten!)

# 4881996





## ► Dachschräler GDS 10

Mit dem leistungsstarken Gerät werden stromunabhängig mit Dachschneidern vorgeschrittene alte Dachbeläge schnell und ohne manuelle Kraftanstrengung abgeschält.

- Hohe Antriebsleistung durch kraftvollen Honda Viertakt-Benzinmotor 11 PS
- Vor- und Rückwärtsbetrieb zur leichteren Handhabung
- Fahrgeschwindigkeit stufenlos einstellbar bis ca. 4 m/min
- Fahrtrieb und Messerantrieb hydraulisch
- Stufenlos einstellbare Fahrgeschwindigkeit
- Hohe Arbeitsleistung durch breites Schälschild
- Sehr wendig durch kompakte Bauweise
- Randloses Arbeiten möglich
- 1.700 Hübe pro Minute pro Seite im Wechsel

# 4838189

### Technische Daten

Schälschild	ca. 700 mm breit
Länge	ca. 1.750 mm
Gerätebreite	ca. 660 mm
Gewicht	ca. 350 kg
Spurbreite außen	ca. 640 mm

# GRÜN

## ► Flachdach-Schutzgeländer

### FLACHDACH-SCHUTZGELÄNDER ALU-FIX

- Das überzeugende Flachdach-Schutzsystem
- Unkompliziert, lediglich 4 Grundelemente
- Geringes Eigengewicht, schnell und einfach zu montieren
- Abstand der Stützelemente 5,8 m
- Maßgenaue Bauteile und Schnellbefestigungen
- Problemlose Handhabung
- Langlebig, aus Alu, alle Teile austauschbar

### Komplettes Flachdach-Schutzgeländer Grundausrüstungen ALU-Fix

#### 14,0 m Einrüstung mit 1 Eckausbildung bestehend aus:

5 Alu-Geländerelementen à 2,8 m, 4 Stützelementen,  
8 Gegengewichten à 22 kg und 1 Eckausbildung

# 2530805

#### 25,2 m Einrüstung mit 1 Eckausbildung bestehend aus:

9 Alu-Geländerelementen à 2,8 m, 6 Stützelementen,  
12 Gegengewichten à 22 kg und 1 Eckausbildung

# 2530800

#### 50,4 m Einrüstung mit 2 Eckausbildungen bestehend aus:

18 Alu-Geländerelementen à 2,8 m, 10 Stützelementen,  
20 Gegengewichten à 22 kg und 2 Eckausbildungen

# 4829500

#### 1 Transportkassette, stabile Stahlkonstruktion für max.

50,4 m, L x B x H: 300 x 98 x 128 cm

# 2532068





## ► Absaug- und Tauchpumpe

**Kraftvolle, tragbare Aluminiumpumpe, die über den geschützten Bodeneinlauf Wasser bis zu ca. 2 mm Höhe absaugt**

- Robustes Aluminiumgehäuse
- Transportabel und vielseitig
- Selbstentlüftung bereits ab 5 mm Wasserstand
- Dauerbetrieb möglich
- 10 m Anschlussleitung (auswechselbar) mit Stecker
- Integrierter Überlastungsschutz
- Voll überflutbar, IP 68

# 2530510



### Technische Daten

Saugmotor	230 V/50 Hz/400 W
Förderleistung	bis zu 60 l/min
Förderhöhe	max. 6 m
Gewicht	ca. 5 kg

## ► ZEDACH Schuttröhre

**Universell einsetzbar für Steildach, Flachdach, Sanierung, Modernisierung und Renovierung. Röhre einschl. der Befestigungen und Aufhängevorrichtungen entsprechen gesetzlichen sicherheitstechnischen Vorschriften und sind BG-Bau geprüft.**

- Aus schlagfestem Polyäthylen
- Geräuscharm, umweltfreundlich, leicht und schnell zu montieren
- Leichte Handhabung sowie schnelle und sichere Montage
- Leiser Schallpegel, nur 57 dB(A)
- Gesamtlänge 120 cm
- Durchmesser 57/40 cm
- Eigengewicht 10 kg

# 2532101

**Zubehör Schuttröhre:**

# 2530266 Kunststoff-Einfülltrichter

# 2530258 Gerüsthalterung komplett



# GRÜN

## ► PRIMAT Propan-Bitumenkocher 150 und 250

Der PRIMAT 150 und 250 sind wie die anderen Geräte von den autorisierten Institutionen abgenommen und mit dem GS-Sicherheitszeichen ausgezeichnet. Die Beheizung erfolgt durch 3- bzw. 5-flammige Propanbrenner mit thermostatischer Regulierung.

Die Steuerautomatik ist störunanfällig, wartungsfrei und arbeitet ohne Batterien oder Netzanschluss. Zur Temperaturkontrolle ist im Gehäuseaufsatz ein Fernthermometer eingebaut. Der Brenner mit Steuerautomatik kann jederzeit – beispielsweise bei Arbeitsende – auch bei erkalteter Masse herausgenommen werden.

Energieverluste werden durch Doppelmantel-Vollisolierung verhindert. Die große Einfüllöffnung mit den stabilen, verschließbaren Deckeln erleichtert die Befüllung. Die Heißbitumen-Entnahme erfolgt durch den angebauten, verschließbaren Auslauf.

- 3- bzw. 5-flammige Propanbrenner
- Thermostatische Regulierung
- Doppelmantelvollisolierung
- GS-Sicherheitszeichen

# 2530112 PRIMAT 150

# 2530114 PRIMAT 250

# 4838143 Piezozündung für Bitumenkocher

# 2530106 5 m Hochdruckschlauch mit Regler

# 2530128 Bitumengießkanne verzinkt



**Unsere Bitumenkocher PRIMAT müssen mit einem Hochdruckschlauch 6,3 x 5 und einem Mitteldruckregler 1,5 bar mit Schlauchbruchsicherung betrieben werden. Propangasflasche und Schlauchzubehör gehören nicht zum Lieferumfang der Geräte.**

Technische Daten	PRIMAT 150
Inhalt	ca. 150 l
Bitumendurchsatz	ca. 200 l/h
Propangasverbrauch	ca. max. 2,5 kg/h
Betriebsdruck	1,5 bar
Gewicht	ca. 136 kg

Technische Daten	PRIMAT 250
Inhalt	ca. 250 l
Bitumendurchsatz	ca. 300 l/h
Propangasverbrauch	ca. max. 3,9 kg/h
Betriebsdruck	1,5 bar
Gewicht	ca. 162 kg

**GEDA**<sup>®</sup>  
ORIGINAL



## ► Fixlift Schrägaufzug

- Für jede Aufgabe das passende Gerät
- Vorgerüstet bis 20 m
- Tragfähigkeit bis 200 kg, Zugkraft max. 300 kg
- 2 Hubgeschwindigkeiten 19/38 m/min
- Kabeltrommel 33 m, 3 x 2,5 mm<sup>2</sup>
- Anschlüsse für Endschalter und Bedienungstaster steckbar
- 0,6/1,2 kW, 230 V, 50 Hz
- Knickstück stufenlos 20°–45° einstellbar, drehbar, mit kurzem und langem Schenkel
- Sinnvolles Zubehör ermöglicht rationellen Einsatz und wirtschaftliche Arbeitsabläufe

### Angebot 14 m bestehend aus:

- 1 x Grundeinheit 2 m # 1440209
- 5 x Leiterteil 2 m # 1440216
- 1 x Leiterteil 1 m # 1440217
- 1 x Unipritsche # 1440313
- 1 x Knickstück # 1440301
- 1 x Kabeltrommel # 1440302

Über  
85.000  
zufriedene  
Kunden!

### Zubehör (kostenpflichtig)

Nicht im Lieferumfang enthalten:

- 1 Dachauflagebock # 1440510
- 2 Dachziegelverteiler # 1440311
- 3 Liftbox # 5943104  
Maße: L x B x H: 800 x 650 x 780 mm,  
Leergewicht: 36 kg
- 4 Solarpritsche # 1440532

Die GEDA Liftbox bietet Platz für Lift-Winde, Schlitten, Endschalter, Kopfstück, Steuerung, Kleinteile

Weiteres Zubehör auf Anfrage!



→ Verlängerungskabel mit Ihrem Firmenaufdruck!  
Auf Wunsch auch mit dem Querschnitt 3 x 2,5 mm<sup>2</sup> erhältlich!



→ 4 Kabelfarben:  
Orange, Blau, Grün, Gelb

▶ **Paket Kabelbedruckung 3 x 1,5 mm<sup>2</sup>**  
**2 x Kunststoff-Kabeltrommel „Professional“ schwarz**

Für den ständigen Einsatz im Freien sowie auf Bau- und Montagestellen gemäß DGUV I 203-006 (ehemals BGI 608) sowie der DGUV I 203-005 (ehemals BGI 600), K2.

- Mit 40 m HEDI Panzerkabel PLUS H07BQ-F 3G1,5, ø 290 mm, Trommelkörper schwarz, spritzwassergeschützte 3-fach Schutzkontakt-Steckdose 250 V, Stecker-Dichtungslippe, HEDI DiagS, Thermoschutzschalter
- Schutzart IP44
- + **2 x Verlängerungsleitung 25 m Panzerkabel PLUS H07BQ-F 3G1,5**
- Robuste, spritzwassergeschützte Kupplung und Stecker 250 V
- Schutzart IP44
- + **Kabelbedruckung mit Ihrem individuellen Text!**  
Ihr Fachberater sagt Ihnen, wie es geht!

# 8541286

▶ **Kunststoff-Kabeltrommel „Professional“**  
**3 x 2,5 mm<sup>2</sup>, 25 m**

Für den ständigen Einsatz im Freien sowie auf Bau- und Montagestellen. Entspricht den Vorgaben der DGUV I 203-006 (ehemals BGI 608) sowie der DGUV I 203-005 (ehemals BGI 600), K2.

- Mit 25 m Neopren-Gummi-Leitung H07RN-F 3G2,5, schwarz, 290 mm
- Spritzwassergeschützte 3-fach Schutzkontakt-Steckdose 250 V
- Stecker-Dichtungslippe
- HEDI DiagS
- Thermoschutzschalter, Schutzart IP44

# 8268076

▶ **Mobiler Steckdosenverteiler**  
**mit STATION mit PRCD-S**

- Anschlussleitung ca. 2,5 m H07RN-F 3G2,5
- Mit Schutzkontakt-Stecker 250 V
- Ausgänge: 4 x Schutzkontakt-Steckdosen 250 V
- Mit Personenschutzschalter (PRCD-S)
- Mit Fehlerstromschalter 25/0,03 A und PE-Überwachung
- Max. Leistung 3500 W
- Schutzart IP44

# 8268074

▶ **Verlängerungsleitung 3 m**

- Mit Personenschutzschalter (PRCD-S)
- 3 m Neopren-Gummi-Leitung H07RN-F 3G1,5 schwarz
- Spritzwassergeschützter Schutzkontakt-Stecker und Kupplung 250 V
- Mit Schutzleiterprüfung
- Spannung und Stromstärke: 230 V/6 A
- Nennauslösestrom: 30 mA
- Auslösezeit: < 30 ms
- Schutzart: IP44

# 4260314



→ Ideal für Aufzüge und  
Schweißautomaten!



→ Förderfähig durch BG Bau!





## Intelligente Lösungen für Ihr Lager

### ► Jungheinrich Elektro-Vierradstapler EFG 320

#### Technische Daten

##### Konfigurationsbeispiel:

- |   |    |         |
|---|----|---------|
| • Tragfähigkeit/Last                                | Q  | 2000 kg |
| • Lastschwerpunktstand                              | c  | 500 mm  |
| • Höhe Schutzdach (Kabine)                          | h6 | 2040 mm |
| • Länge einschließlich Gabelrücken                  | l2 | 2098 mm |
| • Gesamtbreite                                      | b1 | 1120 mm |
| • Hub   | h3 | 3100 mm |
| • Freihub   | h2 | 150 mm  |
| • Höhe Hubgerüst eingefahren                        | h1 | 2117 mm |
| • Höhe Hubgerüst ausgefahren                        | h4 | 3712 mm |
| • Gabelzinken, ISO 2A, 40 x100 x1200 mm             |    |         |
| • Integrierter Seitenschieber inkl. Zusatzhydraulik |    |         |
| • Frontscheibe mit Wischer, Dachscheibe             |    |         |
| • Kunstleder-Sitz MSG65                             |    |         |
| • LED Arbeits- und Rückfahrscheinwerfer             |    |         |
| • 48 V Batterie und passendes externes Ladegerät    |    |         |

Die Gewährleistung für das Fahrzeug und Zubehör beträgt 12 Monate, die Gewährleistung für den Fahrmotor beträgt 24 Monate.

Reduzierte Resttragfähigkeit in Abhängigkeit von Lastschwerpunkt, Hubhöhe und Anbaugeräten. Das Fahrzeug entspricht der gültigen EU-Richtlinie CE für Flurförderzeuge. Staplerführerschein erforderlich.

# JUNGHEINRICH



Abbildung ähnlich

**Weitere Optionen und Gabelstapler auf Anfrage. Gern unterbreiten wir Ihnen einen Angebot.**



## ► Jungheinrich Elektro-Deichselstapler EJC 216

### Technische Daten

#### Konfigurationsbeispiel:

• Tragfähigkeit/Last	Q	1600 kg
• Lastschwerpunktabstand	c	600 mm
• Länge einschließlich Gabelrücken	l2	766 mm
• Gesamtbreite	b1	800 mm
• Höhe gesenkt	h13	90 mm
• Hub	h3	2600 mm
• Freihub	h2	100 mm
• Höhe Hubgerüst eingefahren	h1	1850 mm
• Höhe Hubgerüst ausgefahren	h4	3125 mm
• Gabelzinken 56 x 185 x 1150 mm		
• 2-Zoll Fahrzeugdisplay		
• Batterie-Restlaufanzeige		
• Lastanzeige (+/- 50 kg)		
• Deichselkopf mit beidseitiger Bedienung		
• 24 V Batterie und integriertes Ladegerät		

Die Gewährleistung für das Fahrzeug und Zubehör beträgt 12 Monate, die Gewährleistung für den Fahrmotor beträgt 24 Monate.

Reduzierte Resttragfähigkeit in Abhängigkeit von Lastschwerpunkt, Hubhöhe und Anbaugeräten. Das Fahrzeug entspricht der gültigen EU-Richtlinie CE für Flurförderzeuge. Einweisung erforderlich.



Abbildung ähnlich

## ► Jungheinrich Elektro-Vierradstapler EFG 425k

### Technische Daten

#### Konfigurationsbeispiel:

• Tragfähigkeit/Last	Q	2500 kg
• Lastschwerpunktabstand	c	500 mm
• Höhe Schutzdach (Kabine)	h6	2240 mm
• Länge einschließlich Gabelrücken	l2	2296 mm
• Gesamtbreite	b1	1198 mm
• Hub	h3	3100 mm
• Freihub	h2	150 mm
• Höhe Hubgerüst eingefahren	h1	2225 mm
• Höhe Hubgerüst ausgefahren	h4	3855 mm
• Gabelzinken, ISO 2A, 40 x 120 x 1200 mm		
• Integrierter Seitenschieber inkl. Zusatzhydraulik		
• Frontscheibe mit Wischer, Dachscheibe		
• Kunstleder-Sitz MSG65		
• LED Arbeits- und Rückfahrcheinwerfer		
• 80 V Batterie und passendes externes Ladegerät		

Die Gewährleistung für das Fahrzeug und Zubehör beträgt 12 Monate, die Gewährleistung für den Fahrmotor beträgt 24 Monate.

Reduzierte Resttragfähigkeit in Abhängigkeit von Lastschwerpunkt, Hubhöhe und Anbaugeräten. Das Fahrzeug entspricht der gültigen EU-Richtlinie CE für Flurförderzeuge. Staplerführerschein erforderlich.



Abbildung ähnlich

**Weitere Optionen und Gabelstapler auf Anfrage. Gern unterbreiten wir Ihnen einen Angebot.**

→ Für die Baustelle!



## ► Drehzahl geregelter Kolbenkompressor Serie i.Comp

Flexibel auf der Baustelle, im Handwerk und der Industrie

- Weltneuheit: innovatives Antriebskonzept
- wartungsfrei / ölfrei /
- handlich / robust / kompakt
- Druck bis 11 bar / dauerlauffähig
- Frostsicher + sicherer Anlauf auch bis 150 m elektr. Leitung
- Angenehmer Geräuschpegel
- Zusätzlich 3 Jahre Anschlussgarantie vom Hersteller für das Handwerk

# 3360593 i.Comp 3 fahrbar

# 3360594 i.Comp 3 tragbar

Technische Daten	i.Comp tragbar	i.Comp fahrbar
Ansaugleistung	265 l/min	265 l/min
Volumenstrom bei 6 bar	160 l/min	160 l/min
Leistung	1,5 kW	1,5 kW
Abmessungen B x T x H	490 x 340 x 600 mm	570 x 440 x 1.050 mm
Gewicht	25 kg	29 kg

### i.Comp 3 fahrbar

- ✓ Liegend transportierbar
- ✓ Kompaktes Design
- ✓ Bestens geeignet um längere Wege zu überbrücken
- ✓ Robuste und Geländetraugliche Räder



### i.Comp 3 tragbar

- ✓ guter Tragekomfort
- ✓ Ergonomisch designte Einhausung
- ✓ Kann problemlos überall mitgenommen werden

→ Für die Baustelle!



**KAESER**  
KOMPRESSOREN



### ► Serie PREMIUM CAR

Für Härtefälle wie große Nagler und Bitumenlanze der perfekte Partner

Einzigartige Leistung bei normalem 230V Anschluss. Kolben und Pleuel aus Aluminium, Zylinder zweistufig gehohnt, wartungsfreier Motor, wie alle KAESER Kompressoren gefertigt im Werk Coburg. Fokus auf Qualität, Leistung und Langlebigkeit.

- Genug Druckluft für alle Handwerksarbeiten
- kompakte Bauweise ermöglicht komfortablen Transport
- Kein Umkippen
- stabiles Deckblech und solider Rahmen schützen den PREMIUM CAR vor allen Widrigkeiten im rauen Alltag

# 3360527 Premium car 300/30 W

# 3360537 Premium car 450/30 W

Technische Daten	300/30 W	450/30 W
Ansaugleistung	300 l/min	450 l/min
Volumenstrom bei 6 bar	166 l/min	274 l/min
Leistung	1,5 kW	2,2 kW
Abmessungen B x T x H	510 x 770 x 460 mm	560 x 870 x 590 mm
Gewicht	46 kg	80 kg

Geeignet für folgende Anwendungen und Druckluftwerkzeuge\*:

Typ	große Nagler	Bitumenlanze	Abkantmaschine	leichte Meißelhämmer	kleine Sandstrahlgeräte	Ausblas-pistole	Schlag-schrauber	Nadel-entrostler	Blech-schere	Nibbler
Premium car 300/30 W	•		•	•	•	•	•	•	•	•
Premium car 450/30 W	•	•	•	•	•	•	•	•	•	•

\* Bitte beachten Sie, dass die Leistung von Druckluftwerkzeugen stets von der Eignung und dem Luftverbrauch des Gerätes abhängig ist. Die obige Tabelle gibt nur einen ungefähren Richtwert wieder. Wir helfen Ihnen gerne bei der richtigen Auswahl des passenden Kompressors.



### ► Serie Classic

→ Für die Werkstatt!

KAESER Qualität zu einem einzigartigen Qualitäts-/Preisverhältnis

KAESER Classic-Handwerkerkompressoren sind KAESER Qualitätsprodukte. Hochwertige Materialien und sorgfältige Verarbeitung gewährleisten jahrelangen effizienten und verlässlichen Betrieb.

# 3360538 Classic 210/25 W

# 3360534 Classic 320/50 W

Modell	210/25 W	320/50 W
Ansaugleistung	210 l/min	320 l/min
Volumenstrom bei 6 bar	109 l/min	167 l/min
Leistung	1,5 kW	1,5 kW
Abmessungen B x T x H	610 x 310 x 670 mm	820 x 400 x 780 mm
Gewicht	33 kg	39 kg

Geeignet für folgende Anwendungen und Druckluftwerkzeuge\*:

Typ	große Nagler	Bitumenlanze	Abkantmaschine	leichte Meißelhämmer	kleine Sandstrahlgeräte	Ausblas-pistole	Schlag-schrauber	Nadel-entrostler	Blech-schere	Nibbler
Classic 210/25 W			•	•	•	•		•	•	•
Classic 320/50 W	•		•	•	•	•	•	•	•	•

\* Bitte beachten Sie, dass die Leistung von Druckluftwerkzeugen stets von der Eignung und dem Luftverbrauch des Gerätes abhängig ist. Die obige Tabelle gibt nur einen ungefähren Richtwert wieder. Wir helfen Ihnen gerne bei der richtigen Auswahl des passenden Kompressors.

### ► Topic Stufenschiebeleiter

Die Stufenschiebeleiter TOPIC 1032 verfügt über die bewährten, verwindungssteifen Holmprofile für hohe Belastungen bei geringem Gewicht mit einer Holmhöhe von 76 mm und Stufe mit 80 mm Auftrittsfläche. Darüber hinaus verfügt sie gemäß der DIN EN 131-1 über eine 1130 mm breite Traverse zur Basisverbreiterung. Die Auszugsleiter (Oberleiter) befindet sich hinter der Unterleiter und entspricht der TRBS 2121-2, wodurch ein gleichmäßiges Auf- und Absteigen ermöglicht und die Stolpergefahr reduziert wird.

- # 4803508 LAS Stufenschiebel.1032 2x 8 Stuf. AL
- # 4803509 LAS Stufenschiebel.1032 2x10 Stuf. AL
- # 4803510 LAS Stufenschiebel.1032 2x12 Stuf. AL
- # 4803511 LAS Stufenschiebel.1032 2x14 Stuf. AL

### ► Topic Seilzugleiter

Die Seilzugleiter TOPIC 1037 für große Höhen. Die immer richtige Arbeitshöhe durch sprossenweises Ausziehen. Bedienerfreundliche Seilführung, langlebiges, weiches, geflochtenes Kunststoffseil. Entriegeln, Ablassen und Sichern durch automatische Fallraste. Laufrollen mit Gummibelag für schonendes Auf- und Abrollen an der Wand.

- # 4803467 LAS Seilzugleiter 1037 2 x 14 Spr. AL
- # 4803468 LAS Seilzugleiter 1037 2 x 16 Spr. AL
- # 4803469 LAS Seilzugleiter 1037 2 x 18 Spr. AL
- # 4803470 LAS Seilzugleiter 1037 2 x 20 Spr. AL
- # 4803471 LAS Seilzugleiter 1037 2 x 22 Spr. AL

### ► Stufeneinhängetritt für Sprossenleitern

Mit nur einem Zubehörteil entspricht Ihr Sprossenleiternsortiment den Vorgaben der TRBS 2121-2. Der Stufeneinhängetritt rüstet gleich 3 Stufen auf einmal nach. Das Produkt wird auf die Sprossen aufgeschoben und wird durch sein Eigengewicht gesichert. Die drei Trittstufen haben eine Tiefe von über 80 mm und übertreffen so die TRBS 2121-2 Richtlinie. Die Trittstufen mit Antirutschbelag sorgen für eine maximale Rutschfestigkeit.

- # 4803512 LAS Stufeneinhängetritt 1016 AL  
Holmhöhe 76 mm 3 Stufen
- # 4803513 LAS Stufeneinhängetritt 1016 AL  
Holmhöhe 100 mm 3 Stufen

### ► Stufen-Stehleiter

Die Stufenstehleiter TOPIC 1043, die klassische Ausführung der Stehleiter mit bequemen breiten Stufen. Kunststoffummantelte Stahlscharniere, Verstärkungswinkel und reißfeste Polyester-Gurtbänder sind Qualitätsmerkmale. Beide oberen Stufen bilden gemeinsam eine Plattform.

- # 4803193 LAS Doppelstufenl. Topic 2 x 5 Stufen AL
- # 4803194 LAS Doppelstufenl. Topic 2 x 6 Stufen AL
- # 4803195 LAS Doppelstufenl. Topic 2 x 7 Stufen AL
- # 4803196 LAS Doppelstufenl. Topic 2 x 8 Stufen AL
- # 4803197 LAS Doppelstufenl. Topic 2 x10 Stufen AL
- # 4803198 LAS Doppelstufenl. Topic 2 x12 Stufen AL

Layher® 





# Layher®

## ► Fahrgerüst Uni Standard Plus

Einfache Höhenanpassung der Böden durch die Belagdiagonale Die Uni-Abstandsrohre sichern das Fahrgerüst an der Wand. Ergonomischer Aufbau und hohe Wirtschaftlichkeit durch handliche System-Bauteile aus Aluminium.

Durch das Baukastenprinzip sind mit wenigen Einzelteilen viele Aufbauvarianten möglich Werkzeuglose schnelle und einfache Montage durch bewährte Layher Verbindungstechnik mittels Einrastklau. Der Sicherheitsaufbau P2 ermöglicht eine sichere Bauform mit integriertem, kollektivem Seitenschutz.

# 1004242 LAS Fahrg.UniStand.P2 1401166 AL  
Typ 1401106 Plus, m. Sicherheitsaufb.

## ► Fahrgerüst Uni Breit P2

Das Universalgerüst Uni Breit mit dem doppelt breiten Arbeitsboden ist der bequeme Arbeitsplatz in der Höhe. Interessant für Arbeiten mit sperrigem Material und dazu notwendiger Bewegungsfreiheit. Standleitern (1,50 m breit) aus Aluminium für Steckmontage; Geländer und Diagonalen aus Aluminium sind einfach einzurasten. Arbeitsböden aus Aluminium-Rahmen und Sperrholz-Einlage als Durchstieg für gefahrlosen Innenaufstieg. Robuste Lenkrollen mit zentrischer Lasteinleitung nach Arretierung für besondere Standfestigkeit sowie Stahlspindeln zum Niveausgleich.

- # 4803398 LAS Fahrg. UniBreit P2 1402101 AL
- # 4803399 LAS Fahrg. UniBreit P2 1402102 AL
- # 4803400 LAS Fahrg. UniBreit P2 1402103 AL
- # 4803401 LAS Fahrg. UniBreit P2 1402104 AL
- # 4803402 LAS Fahrg. UniBreit P2 1402105 AL
- # 4803403 LAS Fahrg. UniBreit P2 1402106 AL
- # 4803404 LAS Fahrg. UniBreit P2 1402107 AL
- # 4803405 LAS Fahrg. UniBreit P2 1402108 AL
- # 4803406 LAS Fahrg. UniBreit P2 1402109 AL
- # 4803407 LAS Fahrg. UniBreit P2 1402110 AL
- # 4803408 LAS Fahrg. UniBreit P2 1402111 AL



## ► Dachfolien-Schweißautomat VARIMAT V2

Mit dem VARIMAT V2 werden Kunststoffdichtungsbahnen nun noch schneller und damit wirtschaftlicher verschweißt. Den Anwender freut die optimale Ergonomie und die einfache Bedienung. Leistungsfähiger und schneller Schweißautomat für Dachbahnen: mit Hightech-Getriebe, Display mit intuitiver Drehknopfbedienung und neuer Pendelrolle für besonders gute Stabilität. Lieferung mit 2 Schweißplatten für den optimalen Schweißbeginn und einer Stahlbürste in robuster Gerätebox.

### Eigenschaften

- mit mehr als 7 m/min eine der höchsten Schweißgeschwindigkeiten (materialabhängig)
- ergonomisches Handling
- wartungsfreies Gebläse = niedrigere Service-Kosten
- benutzerfreundliches Display mit e-Drive für vorgegebene und speicherbare Schweißparameter

# 2860013 (230 V)

# 2860014 (400 V)



### Technische Daten

Schweißleistung	0,7 – 12 m/min
Leistung	4.600/5.700 Watt
Schweißnahtbreite	40 mm
Maße L x B x H	640 x 430 x 330 mm
Gewicht	35 kg

**LEISTER**

## ► Leister UNIROOF AT

Der UNIROOF AT Dachschweißautomat ist der flexible Partner zum Schweißen thermoplastischer Dichtungsbahnen auf flach geneigten Dächern (Dachneigung bis 30°). Dank der schlanken Gehäusekonstruktion und der verschiebbaren Transportachse entfällt das zeitraubende Umrüsten der Maschine. Mühelos schweißt er randnah bis 100 mm an und auf der Attika in der Fläche und ebenso alle schwer zugänglichen „Dach-Problemzonen“. Mit 3.450 W Leistung bietet er temporeiche Höchstleistungen auf jedem Dach.

- dank verschiebbarer Transportachse meistert er randnahes Schweißen an und auf der Attika ohne Umrüsten
- effizient: deutlich mehr Schweißleistung als vergleichbare Maschinen
- in der Andrückrolle integrierter wartungsfreier Direktantrieb
- baustellenerprobtes Design für ergonomische Handhabung, flexible Standortwechsel und optimale Geräteführung
- zuverlässige Schweizer Qualität

# 2860057 (230 V)

### Technische Daten

Temperatur	100 – 620 °C
Leistung	3.450 W
Luftmenge	45 – 100 l/min
Maße L x B x H	475 x 244 x 260 mm
Gewicht	17,5 kg



► **UNIDRIVE 500, 40 mm**

Der kompakte Heißluftschweiß-Halbbautomat UNIDRIVE 500 überzeugt durch viele Vorteile. Geführt von zwei Handgriffen erzielen Sie beim Schweißen den richtigen Druck für eine sichere Schweißung. Die Richtung wechseln – via Tastenkombination und Dualantrieb spielend leicht. Der UNIDRIVE 500 schweißt jede Überlappung. Überall, selbst bei wenig Platz und dreimal schneller als von Hand. Überlappschweißen mit dem UNIDRIVE 500 – sicher und wirtschaftlich – überall.

**SICHER**

- konstante Parameter und Qualitätssicherheit – auch bei Unterspannung

**SCHNELL**

- dreimal schneller als Handschweißen

**INDIVIDUELL**

- Dual-Antrieb für schnelle Richtungsänderung

**PRAKTISCH**

- kompakter und leichter Schweißautomat: 4,5 kg, 30 cm hoch

**WIRTSCHAFTLICH**

- servicefreie bürstenlose Motoren



# 2860082

**Technische Daten**

Spannung	230 V
Leistung	2.200 W
Temperatur	100 - 560 °C
Maße L x B x H	297 x 173 x 275 mm
Gewicht	4,5 kg

*Optionales Zubehör:*

**Support-Rad Silikon**

# 2860089



**Zwischenrolle**

Vermeiden von Wellenbildung: Durch die Zwischenrolle wird vor allem beim Verschweißen dünner Materialien wie Unterdachbahnen oder homogenen PVC Dichtungsbahnen ohne Einlage-Verstärkung eine Wellenbildung verhindert.

# 1005832

**ZUVERLÄSSIG**

Ergonomischer Griff für sicheren Druck beim Handschweißen



**SICHER**

Konstante Parameter und Qualitätssicherheit – auch bei Unterspannung



**FLEXIBEL**

Eine Chrom-Stahl-Düse für alle Schweißanwendungen



**INDIVIDUELL**

Dual-Antrieb für schnelle Richtungsänderung



► **Bitumen-Kit für UNIROOF AT/ST**

Die ideale Ergänzung für UNIROOF AT/ UNIROOF ST für die Selbstmontage.

Das Bitumen-Kit dient zum Verschweißen von:

- Elastomer-Bitumen
- Kaltselfstkleebahnen
- einlagige Abdichtung- und Sanierungsbahnen
- EPDM Dachdichtungsbahnen wie z.B. Resitrix MB

# 2860078

→ Auch erhältlich für VARIMAT!



## ► TRIAC AT (mit Energiesparmodus)

Jetzt können Sie mit dem TRIAC AT noch wirtschaftlicher arbeiten. Das Heißlufthandgerät TRIAC AT ist ab sofort serienmäßig mit Energiesparmodus erhältlich. Wenn sich das Gerät nicht im Einsatz befindet, schaltet es sich bei Bedarf automatisch in den umweltfreundlichen Eco-Modus. So sparen Sie bis zu 40% Energie und profitieren von einem reduzierten Geräuschpegel. Wichtig hierbei: Die Einstellung muss vom Anwender im Menü aktiviert werden.

### Eigenschaften

- energiesparend
- baustellentauglich
- Temperatur geregelt
- fünfstufige Luftmengensteuerung
- intelligente «e-Drive»- Bedieneinheit
- ergonomisches Handling
- modernes Design



# 2860026



## ► LötKolben-Kit für TRIAC AT

Eine Nachricht, die sicher besonders Dachdecker, Klempner und Spengler interessieren wird: Riskantes Löten mit offener Gasflamme, mühsames Tragen von Propan-Gas-Flaschen inklusive separatem Lötwerkzeug für Lötarbeiten an Dachrinnen, Dacheinfassungen und Anschlussblechen hat ein Ende. Denn all das funktioniert nun mit dem TRIAC AT und seinem praktischen LötKolben-Kit.

Das LötKolben-Kit für den TRIAC AT beinhaltet: SpitzlötKolben, LötKolbenrohling, LötKolben-Adapter und Geräteständer.

# 2856376



Gesetzeskonforme Ladungssicherung ✓ Schutz vor Witterung und Diebstahl ✓ Mehr Ordnung und Übersicht



### TOOLBOX TB-200

Extra viel Volumen durch 2 m Breite, Fachsystem inkludiert

- Abmessungen außen (B x H x T) 1.980 x 971 x 697 mm
- Wahlweise mit Stauraum für langstieliges Werkzeug

# 5981763



*Optionales Zubehör:*

**Ladencontainer**

# 5950577

**LOGICLINE**



### TOOLBOX TB-150 XL

Extra viel Stauraum, effizienter Zugriff von der Fahrzeugseite, maximaler Komfort, mit Alu-Rolltür, staplertauglich

- Abmessungen außen (B x H x T) 1.520 x 1.074 x 767 mm
- Geprüfte max. Zuladung 200 kg
- Inkl. Fachsystem, 2 Stk. Auszugsladen\* und Standfüße\*

# 5981731

*\*Im Preis enthalten, muss separat mitbestellt werden:*

# 5981734 Auszugslade links # 5981735 Auszugslade rechts

# 4026800 Standfüße

*Optionales Zubehör:*

# 5981849 Ladencontainer TB-150 XL

# 5981730 Zurrset für Gefahrguttransport



### BASICBOX BB-170

Mehr Stauraum auf der Ladefläche, mit 1 Stk. Gasfeder als Deckelhalter

- Abmessungen außen (B x H x T) 1.698 x 645 x 664 mm
- Geprüfte max. Zuladung 200 kg
- Inklusive Standfüße\* und Einhängefach\*

# 5981754

*\* Im Preis enthalten, muss separat mitbestellt werden:*

# 5950642 Standfüße # 5950640 Einhängefach

*Optionales Zubehör:* # 5950631 Schnellmontage-System

### COMBIBOX CB-190

Effizienter Zugriff von drei Seiten, Gasfeder als Deckelhalter

- Abmessungen außen (B x H x T) 1.908 x 790 x 664 mm
- Erhältlich auch in den Größen 160, 170 und 190 XL
- Eigengewicht (ohne optionales Zubehör) ca. 62 kg
- Geprüfte max. Zuladung 200 kg • Gesamtvolumen 885 l
- Inklusive Standfüße\* und Einhängefach\*

# 4026724

*\*Im Preis enthalten, muss separat mitbestellt werden:*

# 5950643 Standfüße # 5950641 Einhängefach

*Optionales Zubehör:*

# 5950508 Auszugslade

# 5950632 Schnellmontagesystem



### FRONTRACK FR-200/HECKRACK HR-200

Für den Schrägtransport von Langgut, in Kombination mit HeckRack HR-200 für den horizontalen Transport von Langgut

- Gesetzeskonforme Ladungssicherung
- Passgenaue Fertigung – nach den Maßen Ihres Fahrzeugs
- Max. Breite der Ladefläche 2.200 mm
- Geprüfte Tragkraft 200 kg

# 4026736 FrontRack FR-200

# 5950620 Heckscheibenschutz (inklusive)

# 5981713 HeckRack HR-200

*Optionales Zubehör:*

# 5981706 Lastenstopper mit Klemmhebel

# 5981729 Scheuerschutz



### COMBIRACK CR-250.5

Für horizontalen, formschlüssigen Langgut-Transport bis 6 m Länge

- Max. Länge der Ladefläche 4.700 mm
- Geprüfte Tragkraft 250 kg

# 4026738

*\*Im Preis enthalten, muss separat mitbestellt werden:*

# 5981707 Lastenstopper 1 x

# 5950618 Heckscheibenschutz

*Optionales Zubehör:*

# 5981716 Laderolle

# 5981869 Scheuerschutz

### UNTERFLURBOXEN

Zusätzlicher Stauraum unter der Ladefläche, z. B. für Ladungssicherungsmittel

- UB-70** • Abmessungen außen (B x H x T) 700 x 380 x 300 mm
- Geprüfte max. Zuladung 60 kg • Inkl. Zwischenboden\*

# 5981746

*\*Im Preis enthalten, muss separat mitbestellt werden:*

# 5981761 Zwischenboden für UB 70

- UB-80** • Abmessungen außen (B x H x T) 800 x 380 x 400 mm
- Geprüfte max. Zuladung 60 kg • Inkl. Zwischenboden\*

# 5981747

*\*Im Preis enthalten, muss separat mitbestellt werden:*

# 5981759 Zwischenboden für UB 80

- UB-100** • Abmessungen außen (B x H x T) 1.000 x 380 x 400 mm
- Geprüfte max. Zuladung 60 kg • Inkl. Zwischenboden\*

# 5981915

*\*Im Preis enthalten, muss separat mitbestellt werden:*

# 5981919 Zwischenboden für UB 100

*Optionales Zubehör:*

# 5981918 Auszugslade



Gesetzeskonforme Ladungssicherung ✓ Schutz vor Witterung und Diebstahl ✓ Mehr Ordnung und Übersicht



**PICKUP BOX PB-400: einfache Ladungssicherung für PickUps**

- Abmessungen außen B x H x T 1.370 x 564 x 648 mm
- Max. Zuladung 200 kg
- Eigengewicht (ohne optionales Zubehör) ca. 33 kg
- Inkl. 2 Drehriegelverschlüsse mit Rundzylinder, Gasfeder, Einhängefach\* und Antirutschmatte\*

# 5981904

*\*Im Preis enthalten, muss separat mitbestellt werden:*

# 5981908 Einhängefach

# 5981905 Antirutschmatte

*Optionales Zubehör:*

# 5981910 Standfüße (10 cm)



**LOGICLINE**



**PICKUP FRONTRACK PFR-125**

- Geprüfte Tragkraft 125 kg • Eigengewicht (ohne optionales Zubehör): ca. 11 kg
- Heckscheibenschutz (inklusive)\*

# 5981956 (Ford Ranger, Toyota Hilux) # 5981957 (Mitsubishi L200)

# 5981958 (Navara, MB X-Klasse, Renault Alaska)

# 5981956 (VW Amarok)

*\*Im Preis enthalten, muss separat mitbestellt werden:*

# 5981930 Heckscheibenschutz (Ford Ranger, Toyota Hilux)

# 5981932 Heckscheibenschutz (Mitsubishi L200)

# 5981960 Heckscheibenschutz (Navara, MB X-Klasse, Renault Alaska)

# 5981931 Heckscheibenschutz (VW Amarok)

*Optionales Zubehör:*

# 5981927 Frontausleger (Ford Ranger, Toyota Hilux)

# 5981966 Frontausleger (Mitsubishi L200)

# 5981965 Frontausleger (Navara, MB X-Klasse, Renault Alaska)

# 5981967 Frontausleger (VW Amarok)

# 5981938 Lastenstopper



**PICKUP HECKRACK PHR-125**

- Geprüfte Tragkraft 125 kg • Eigengewicht (ohne optionales Zubehör): ca. 11 kg

# 5981940 (Ford Ranger, Toyota Hilux) # 5981939 (Mitsubishi L200)

# 5981941 (Navara, MB X-Klasse, Renault Alaska)

# 5981968 (VW Amarok)

*Optionales Zubehör:*

# 5981938 Lastenstopper

**POWERCAGE PC-1000.6**

Perfekte Lösung für Klempner, für den horizontalen Transport von Blechscharn bis 6 m Länge (erweiterbar mit optionaler Verlängerung bis 12 m)

- Kran- und Staplertauglich • Gesetzeskonforme Ladungssicherung
- Abmessungen außen (L x B x H) 5.995 x 816 x 906 mm
- Geprüfte Tragkraft 1.000 kg • Zurrpunkte zur Ladungssicherung 400 daN
- Inkl. 2 Blechscharnteiler und Formschlussbügel

# 4026734

*\*Im Preis enthalten, muss separat mitbestellt werden:*

# 4026773 Blechscharnteiler 2 St.

# 4026774 Formschlussbügel

*Optionales Zubehör:*

# 4026775 Transportroller (2 Stück)





► **Akku-Bohrschrauber 40 V max.**

**Mehr Power. Robuster. Digitale Kommunikation. Ein Akku-Bohrschrauber für höchste Ansprüche.**

- Leistungsstarker 40 V max. Akku-Bohrschrauber für schwere Arbeiten.
- Mit 2-Gang-Getriebe für hohe Drehzahl.
- Das Drehmoment von 140 Nm ist elektronisch in 41 Stufen einstellbar.
- Die AFT-Technologie verhindert das Herumreißen der Maschine bei blockierendem Werkzeug.

# 8069017

**Lieferumfang:**

Die Lieferung erfolgt inklusive MAKPAC Größe 3, Schnellladegerät und zwei 40 V max. Akkus mit je 2,5 Ah.

**Technische Daten**

Leerlaufdrehzahl	0-650 / 2600 min <sup>1</sup>
Drehmoment hart/weich	140 / 68 Nm
Drehmomenteinstellungen	41 / 21
Bohrleistung in Holz	76 mm
Bohrleistung in Stahl	20 mm
Bohrfutterspannweite	1,5 - 13 mm
Gewicht inkl. Akku (EPTA)	2,7 kg
Produktmaße (L x B x H)	181 x 86 x 275 mm



► **Akku-Winkelschleifer 40 V max. 125 mm**

**Mehr Power. Robuster. Digitale Kommunikation. Ein Akku-Winkelschleifer für höchste Ansprüche.**

- Leistungsstarker 40 V max. Akku-Winkelschleifer für schwere Trenn- und Schrupparbeiten.
- Die AFT-Technologie minimiert den Rückschlag der Maschine bei blockierendem Werkzeug.
- Das XPT Schutzsystem verhindert das Eindringen von Schmutz- und Spritzwasser.

# 8069021

**Lieferumfang:**

Die Lieferung erfolgt inklusive MAKPAC Größe 4, Schnellladegerät und zwei 40 V max. Akkus mit je 4,0 Ah.

**Technische Daten**

Leerlaufdrehzahl	8.500 min <sup>1</sup>
Spindelgewinde	M14
Bohrung	22,23 mm
Max. Schleifscheiben	Ø 125 mm
Produktgewicht	1,7 kg
Wiederanlaufschutz	



► **Akku-Kombihammer 40 V max.**

**Leistungsstarker 40 V max. Akku-Kombihammer mit SDS-PLUS-Werkzeugaufnahme.**

**Technische Daten**

Leerlaufdrehzahl	0-980 min <sup>1</sup>
Leerlaufschlagzahl	0-5000 min <sup>1</sup>
Bohrleistung in Holz	32 mm
Bohrleistung in Mauerwerk	28 mm
Bohrleistung in Stahl	13 mm
Idealer Bohrbereich (Beton)	10 - 18 mm
Einzelschlagstärke	2,8 J
Bohrleistung Bohrkronen	54 mm
Gewicht inkl. Akku (EPTA)	4,2 kg
Produktmaße(L x B x H)	373 x 121 x 238 mm

- Für staubfreies Arbeiten kann die optionale Staubabsaugung DX12 aufgesetzt werden.
- Die Maschine verfügt über einen Drehstopp, damit auch leichte Meißelarbeiten möglich sind.
- Mit AVT zur Reduzierung von Vibrationen.

# 8069029

**Lieferumfang:**

Die Lieferung erfolgt inklusive MAKPAC Größe 4, Schnellladegerät und zwei 40 V max. Akkus mit je 4,0 Ah.





## ROBUSTER

Die neuen 40 V max. Akkus sind speziell für die Abgabe von höheren Entladeströmen konzipiert. Damit halten sie auch im harten Einsatz den Anforderungen stand und liefern kontinuierlich maximale Power.



**Neue  
Einschubschiene**

für sicheren Halt bei starker Beanspruchung



**Robustes  
Gehäuse  
und  
Zellen-  
fixierung**

Hohlraum, um Stürze zu absorbieren

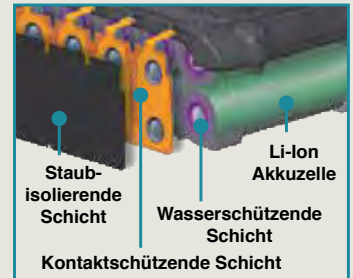

**Staub-  
isolierende  
Schicht**

**Li-Ion  
Akkuzelle**

**Wasserschützende  
Schicht**

**Kontaktschützende  
Schicht**

**Neue Ladestandanzeige**  
mit vier grünen LED



Abb. ähnlich

### ▶ Power Source Kit 40 V 4,0 Ah

- Zwei XGT-Akkus 40 V max. 4,0 Ah
- Ein Schnellladegerät DC40RA
- Ein MAKPAC Größe 1

# 8069040

### ▶ Power Source Kit 40 V 2,5 Ah

- Zwei XGT-Akkus 40 V max. 2,5 Ah
- Ein Schnellladegerät DC40RA
- Ein MAKPAC Größe 1

# 8069039



### ▶ Makita Akku-Adapter

- Zum Laden von 14,4 V und 18 V Akkus auf dem Schnellladegerät DC40RC

# 8069042

→ Alle Maschinen auf dieser Seite ohne Akku, Ladegerät und Koffer!

▶ **Akku-Bohrschrauber 18 V/115 Nm**



Leerlaufdrehzahl  
 1. Gang 0-550 min<sup>-1</sup>  
 2. Gang 0-2.100 min<sup>-1</sup>  
 Drehmoment hart/weich 115/60 Nm  
 Bohrleistung in Stahl/Holz 13/76 mm

# 8012419

▶ **Akku-Bohrschrauber 18 V/50 Nm**

Leerlaufdrehzahl 1. Gang 0-500 min<sup>-1</sup>  
 Leerlaufdrehzahl 2. Gang 0-1.900 min<sup>-1</sup>  
 Bohrleistung in Holz 38 mm  
 Bohrleistung in Stahl 13 mm  
 Drehmoment weich 27 Nm  
 Drehmoment hart 50 Nm  
 Bohrfutterspannweite 1,5-13 mm  
 Akkuspannung 18 V  
 Maße (LxBxH) mm 169x79x255  
 Gewicht 1,7 kg

# 8012685



▶ **Akku-Bohrhammer 18 V/1,2 Joule**



Leerlaufdrehzahl 0 - 680 min<sup>-1</sup>  
 Leerlaufschlagzahl 0 - 4800 min<sup>-1</sup>  
 Einschlagschärke 1,2 Joule  
 Bohrleistung in Beton/Stahl/Holz 17/13/10 mm

# 8012289

▶ **Akku-Kombiboehrhammer 18 V/2,0 Joule**

Leerlaufdrehzahl 0-950 min<sup>-1</sup>  
 Leerlaufschlagzahl 0-4.700 min<sup>-1</sup>  
 Einzelschlagstärke 2,0 Joule  
 Bohrleistung in Beton/Stahl/Holz 24/13/27 mm

# 8012395



**Makita**

▶ **Akku-Winkelschleifer 18 V/125 mm**



Leerlaufdrehzahl 3.000-8.500 min<sup>-1</sup>  
 Scheiben-Ø 125 mm  
 Bohrung 22,23 mm

# 8012504

▶ **Akku-Handkreissäge 57 mm**

Leerlaufdrehzahl 5.000 min<sup>-1</sup>  
 Sägeblatt-Ø 165 mm  
 Bohrung 20 mm  
 Schnittleistung 0° 57 mm  
 Schnittleistung 45° 41 mm  
 Schnittleistung 50° 37 mm  
 Maße (LxBxH) mm 270x186x250  
 Gewicht 3,2 kg

# 8012729



▶ **Akku-Pendelhubstichsäge 18 V/135mm**



Leerlaufhubzahl 800-3.500 min<sup>-1</sup>  
 Hubhöhe 26 mm  
 Pendelhub 4-fach  
 Schnitttiefe Holz/Metall 135/10 mm

# 8012391

▶ **Akku-Handkreissäge 18 V/51 mm**

Leerlaufdrehzahl: 3600 min<sup>-1</sup>  
 Sägeblatt 136 mm  
 Bohrung 20 mm  
 Schnittleistung 90° 51mm  
 Gewicht 2,4 kg

# 8012418





► **Power Source Kit 18 V, jeweils 2 Akkus 4.0 Ah oder 5.0 Ah, inkl. Schnellladegerät und mit 4 Akkus 5.0 Ah**



→ **Doppelt gut!**

Mit USB-Anschluss zum Aufladen des Smartphones.

**Power Source Kit 18 V, 2 Akkus 4,0 Ah und Schnellladegerät**

# 8012932

**Lieferumfang**

2 Akkus 18V 4,0 Ah, 1 Ladegerät DC18 RC

**Power Source Kit 18 V, 2 Akkus 5,0 Ah und Schnellladegerät**

# 8012933

**Lieferumfang**

2 Akkus 18V 5,0 Ah, 1 Ladegerät DC18 RC

**Power Source Kit 18 V, 4 Akkus Doppelladegerät mit 5,0 Ah**

# 8012934

**Lieferumfang**

4 Akkus 18V 5,0 Ah, 1 Ladegerät DC18 RD

► **Akku-Bohrschrauber-Set 18 V/54 Nm**

- Bürstenloser Motor für mehr Ausdauer, längere Lebensdauer und kompaktere Bauweise
- Mit leuchtstarker Doppel-LED mit Vor- und Nachglimmfunktion
- Besonders handlich durch kompakte, kurze Bauform
- Feinfühlig regelbare Drehzahl
- 2-Gang-Vollmetall-Planetengetriebe
- 21-fache Drehmomenteinstellung plus Bohrstufe

# 1003502

→ **Setpreis!**

**Technische Daten**

Leerlaufdrehzahl 1. Gang	0-500 min <sup>-1</sup>
Leerlaufdrehzahl 2. Gang	0-2000 min <sup>-1</sup>
Bohrleistung in Holz	38 mm
Bohrleistung in Stahl	13 mm
Drehmoment weich	30 Nm
Drehmoment hart	54 Nm
Bohrfutterspannweite	1,5-13 mm
Akkuspannung	18 V
Maße (LxBxH)	172 x 79 x 261 mm
Gewicht	1,8 kg



→ Inkl. 2 Akkus 18 V/5 Ah & 1 Akku 18 V/3,0 Ah, Schnellladegerät und Koffer MakPac2!

## ► Makita Kapp- und Gehrungssäge 305 mm

Eine präzise Kapp- und Gehrungssäge mit einem 1.800 W Motor für den professionellen Einsatz. Mit einem Sägeblattdurchmesser von max. 305 mm wird eine Schnittleistung von 92 x 382/107 x 363 mm erbracht. Mit Dual-Slide-System für verringerten Platzbedarf. Ausgestattet mit einer exzellenten Staubabsaugung und einem Laser, der die Schnittlinie anzeigt.

- Stufenlose Winkeleinstellung von 0–60°
- Exakte 0°-Einstellung durch Justierschrauben
- Integrierter Tragegriff, ergonomisch geformter Handgriff
- Stufenlose Schnitttiefeinstellung nach dem Scherenprinzip
- Langlebigkeit durch perfekten Schutz von Motor, Getriebe und Lager
- Schnittstellenanzeiger (0°, 30°, 45°, 60°) an 3 versch. Positionen
- Motorbremse bringt das Sägeblatt in kürzester Zeit zum Stillstand
- Robuster Sägetisch aus spezieller Aluminium-Druckgusslegierung
- Spindelarretierung für einfachen Sägeblattwechsel
- Hebel für Schutzhaubenvoreinzug ermöglicht exaktes Ansetzen

# 8012530

# 1005381 MAK Untergestell m. Auflagen DEAWST07



**Makita**

### Technische Daten

Leerlaufdrehzahl	1800 W
Schnittleistung 90°	107 x 363/92 x 382
Schnittleistung 45° Gehrung	107 x 255/92 x 268
Schnittleistung Neigung Links 45°	71 x 363/61 x 382 mm
Schnittleistung Neigung Rechts 45°	71 x 363/44 x 382 mm
Sägeblatt	305 x 30mm

## ► Zimmerer-Handkreissäge Schnitttiefe bis 130 mm

- Stufenlose Winkeleinstellung von 0–60°
- Exakte 0°-Einstellung durch Justierschrauben
- Integrierter Tragegriff, ergonomisch geformter Handgriff
- Stufenlose Schnitttiefeinstellung nach dem Scherenprinzip
- Langlebigkeit durch perfekten Schutz von Motor, Getriebe und Lager
- Schnittstellenanzeiger (0°, 30°, 45°, 60°) an 3 versch. Positionen
- Motorbremse bringt das Sägeblatt in kürzester Zeit zum Stillstand
- Robuster Sägetisch aus spezieller Aluminium-Druckgusslegierung
- Spindelarretierung für einfachen Sägeblattwechsel
- Hebel für Schutzhaubenvoreinzug ermöglicht exaktes Ansetzen

# 4680148



### Technische Daten

Leistungsaufnahme	2.200 W
Leerlaufdrehzahl	2.700 min <sup>-1</sup>
Schnittleistung bei 0°/45°/60°	130/90/60 mm
Sägeblattdurchmesser	355 mm
Sägeblattbohrung	30 mm
Gewicht	12,5 kg

## ► Winkelschleifer-Set 230 und 125 mm im Koffer

Winkelschleifer-Set bestehend aus GA9020R + 9558NBR im Koffer

- **GA9020RF:** Leistungsaufnahme 2.200 W, Leerlaufdrehzahl 6.600 min<sup>-1</sup>, Scheibendurchmesser 230 mm, Spindelgewinde M 14x2, Gewicht 5,8 kg
- **9558NBRZ:** Leistungsaufnahme 840 W, Leerlaufdrehzahl 11.000 min<sup>-1</sup>, Schleifscheibendurchmesser 125 mm, Spindelgewinde M 14x2, Gewicht 2,1 kg

# 1913685

Technische Daten	GA9020RF	9558NBRZ
Leistungsaufnahme	2.200 W	840 W
Leerlaufdrehzahl	6.600 min <sup>-1</sup>	11.000 min <sup>-1</sup>
Scheibendurchmesser	230 mm	125 mm
Spindelgewinde	M 14x2	M 14x2
Gewicht	5,8 kg	3,2 kg

### Lieferumfang

Transportkoffer, Schutzhaube 230 mm, Seitengriff 36, Aufnahmevlansch, Spannvlansch, Flanschmutter, Stirnlochschlüssel 35 mm



► **Akku-Winkelschleifer 230 mm**

- Scheibendurchmesser: 230 mm
- Max. Trenntiefe: 65 mm
- Gewicht mit Akku: 5,3 kg
- Leistung: 68 Schnitte in 42 mm Durchmesser Edelstahlrohre
- Lieferumfang: 1 x 12,0 Ah Akku, Schnellladegerät, Transportkoffer

# 8759157



► **Akku-Handkreissäge inkl. Führungsschiene**

# 8820579

- Max. Schnitttiefe 90° (mm): 66
- Max. Schnitttiefe 45° (mm): 48
- Sägeblattdurchmesser (mm): 190
- Bohrungsdurchmesser (mm): 30
- Gewicht mit Akku (kg): 5,4
- Leistung: Bis zu 750 Schnitte in 90 x 45 mm Weichholz
- Lieferumfang: 1 x 12,0 Ah Akku, Schnellladegerät, Transportkoffer



► **Akku-Kettensäge 30 cm**

- Schwertlänge: 30 cm
- Kettengeschwindigkeit: 12,4 m/s
- Gewicht mit Akku: 6,4 kg
- Leistung: Bis zu 150 Schnitte in 10 x 10 cm Weichholz
- Lieferumfang: 1 x 12,0 Ah Akku, Schnellladegerät, 80 ml Öl, im Karton

# 8760777



► **Akku-Kapp- und Gehrungssäge inkl. Arbeitstisch MSL3000**

- Sägeblattdurchmesser: 305 mm
- Neigungseinstellung links und rechts: 48°
- Max. Gehrungswinkel links: 55°
- Max. Gehrungswinkel rechts: 60°
- Max. Schnittleistung bei 90° Gehrung / 90° Neigung: 343 x 97 mm
- Bohrungsdurchmesser: 30 mm
- Gewicht mit Akku: 22,5 kg
- Leistung: 500 Schnitte in 78 mm Weichholz
- Lieferumfang: 1 x 12,0 Ah Akku, Schnellladegerät, im Karton

# 8820580



► **Akku 18 Volt 12,0 Ah**

Der 12,0 Ah Akku ist nur zu diesem Sonderpreis erhältlich in Verbindung mit dem Kauf eines der oben abgebildeten Milwaukee Geräte.

- Ladezeit mit Schnellladegerät: 130 min

# 8759165



# Exklusiver ZEDACH-Deal

## ▶ 18V AKKU-Schlag-Schrauber

- Max. Drehmoment [Nm] 226

# 8759191

## ▶ 18 V AKKU-Schlagbohrschrauber

- Max. Drehmoment [Nm] 135

# 8759195

## ▶ Akku-Schlagbohrschrauber

- Max. Drehmoment [Nm] 60

# 8759182

## ▶ AKKU-Bohrhammer

# 8759150



## ▶ AKKU-Winkelschleifer

- Scheibendurchmesser 125 mm

# 8759148



Lieferumfang 2 x Akku 18 Volt 5,0 Ah,  
1 x Akku 12 Volt 2,0 Ah,  
Schnellladegerät, im Karton

# 8756291

## ▶ AKKU-Stichsäge

# 8759787

## ▶ AKKU-Säbelsäge

# 8759149



## ▶ AKKU-Handkreissäge

- Max. Schnitttiefe 90°: 55 mm

# 8758983

## ▶ AKKU-Handkreissäge

- Max. Schnitttiefe 90°: 66 mm

# 8759178

## ▶ AKKU-Compact-Säbelsäge

# 8759110



## ► Akku-Baustrahler Premium

- Leuchtmittel: LED
- Max. Leuchtkraft Stufe (Lumen): 3000 / 1700 / 900 / -
- Max. Laufzeit mit M18 B5 Akku (h): 2,25 / 4,25 / 8 / -
- Höhe: von 1,10 m auf 2,20 m ausziehbar
- Resistent gegen Staub und Spritzwasser (Schutzklasse IP 54)
- Besonderheiten: Integriertes M18-Ladegerät
- Hybrid-Energiequelle: Betrieb entweder mit einem M18 Akku oder mit dem mitgelieferten 2,5 m Kabel
- Lieferumfang: keine Akkus, kein Ladegerät, im Karton

# 8756259

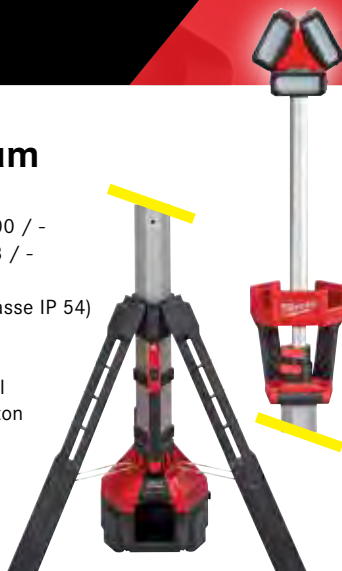

## ► Akku-Leuchte

- Leuchtmittel: LED
- Gewicht mit Akku: 2,5 kg
- Max Leuchtkraft 360° Beleuchtung (Lumen): 2200 / 1100 / 550
- Max. Leuchtkraft Flutlicht (Lumen): 1000 / 500 / 250
- Max. Laufzeit mit M18 B5 Akku (h): 4 / 8 / 16
- Resistent gegen Staub u. Spritzwasser (Schutzklasse IP 54)
- Besonderheiten: zwei Modi - 360° Beleuchtung und Flutlicht
- Lieferumfang: keine Akkus, kein Ladegerät, im Karton

# 8759074



→ BG-Baugefördert!

## ► Akku-Nagler Einzelschuss

- Magazinwinkel: 30 -34°
- Nageldurchmesser: 2,9 - 3,32 mm
- Nageltyp: 50 -90 mm
- Magazinkapazität - Nägel: 57
- Gewicht mit Akku: 5,1 kg
- Leistung: Bis zu 700 Nägel verschießbar
- Schussmodus: Nur Einzelschussmodus
- Lieferumfang: 2 x Akku 18 Volt 5,0 AH, Ladegerät, Transportkoffer

# 8820578



## ► Wasserwaagen SLIM 180/120/60 cm Promoset 3tlg.

# 8759139



## ► Packout-Koffer groß 560 x 410 x 290 mm, schwarz

- IP65 Schutzklasse schützt vor Staub, Wasser und Schmutz
- Verschlüsse aus Metall
- Einklickbar in das gesamte Packout System

# 8759702



Lieferung ohne Inhalt!

## ► Packout-Koffer 560 x 410 x 170 mm, schwarz

- IP65 Schutzklasse schützt vor Staub, Wasser und Schmutz
- Verschlüsse aus Metall
- Einklickbar in das gesamte Packout System

# 8759703



Lieferung ohne Inhalt!

## ► Packout-Organizer 500 x 380 x 120 mm, schwarz

- IP65 Schutzklasse schützt vor Staub, Wasser und Schmutz
- Verschlüsse aus Metall
- Einklickbar in das gesamte Packout System

# 8759704

Lieferung ohne Inhalt!



## ► Packout-Transportbox

- Abmessungen: 450 x 390 x 250 mm
- 22 kg Nutzlast
- Vielseitige Einsatzmöglichkeiten: vertikal und horizontal
- Einklickbar in das gesamte Packout System

# 8820561

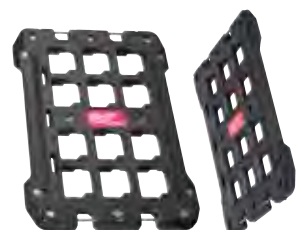

## ► Montageplatte

- Abmessungen: 450 x 390 mm
- 45 kg Nutzlast bei Montage auf dem Boden
- 22 kg Nutzlast bei Montage an der Wand
- Einklickbar in das gesamte Packout System

# 8760924

## ► Universal-Schaumstoffeinlage

- passend für PACKOUT™ Koffer sowie PACKOUT™ Koffer groß
- passend für PACKOUT™ Trolley Koffer

Einlage lässt sich individuell zuschneiden zur optimalen und sicheren Aufbewahrung.

# 8760925



### ► Traufschere

Baustellengerät für halbrunden Ausschnitt im Traufbereich, auch als Tischgerät im Werkstattbereich einsetzbar, kein vorheriges Aufbiegen der Profilscharen oder Kassetten notwendig

- Schneidet Unter- oder Überdeckung mit einem Schnitt
- Verzinkt bis 0,7 mm, Cu bis 0,8 mm, Uginox bis 0,5 mm, Alu bis 0,8 mm

# 4055935

#### Lieferumfang

Inklusive Anzeichenschablone und Metallkoffer

#### Extra-Zubehör (kostenpflichtig)

# 4055937 Ersatzmesser-Paar



### ► Elektro Rinnenträger-Einlassfräse RTEFE

- Schnelles und sauberes Fräsen zum Versenken der Rinnenträger
- Höhenverstellbar mittels verzinktem Gleitschuh 6/8 mm
- 850 Watt mit Konstant-Elektronik
- Staubgeschützter Motor
- Kabellänge 4 m
- Sanftanlauf und Überlastungsschutz

# 902130

Beim Kauf einer Rinnenträger-Einlassfräse erhalten Sie **kostenlos** 4 St. Ersatzwendemesser im Wert von 63,50 €.

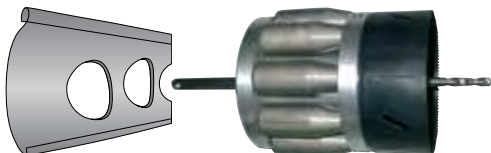

### ► Rinnenlochsäge

Rinnenlochsäge 100 mm

- Zum Ausschneiden von 100 mm Loch mit oder ohne Bord

# 4056135



### ► Spezial-Aufweitconer für Regenfallrohre

- Problemloses Aufweiten sämtlicher handelsüblicher Regenfallrohre (gefalzt, geschweißt) aus Zink, Kupfer, Alu, Uginox
- Einfaches Herstellen von Schiebemuffen
- Ausrichten von Regenrohrbogen möglich
- Geringes Gewicht durch Alubauweise

# 4055008 2er Satz (76/100)

# 4055007 3er Satz (76/87/100)

Preis für 2er und 3er Satz wie angegeben nur für Coner mit Durchmesser bis 100 mm!



## ► Kombi-Rollformer KR3

Zum Schließen von Mauerabdeckungen, Winkelfalz usw.

- Mit gelagerten Rollen
- Verschleißarme Alu-Falzrollen
- Verstellbar für verschiedene Materialstärken
- Abkantungen über 90 Grad möglich
- Mit Spezial-Rollensatz für stärkeres und zäheres Material bei Mauerabdeckungen
- Zusätzliche mittlere Führungsrolle

# 902365



→ Neuheit!



Stimbrettverkleidung durch Rollenwechsel in 2 Arbeitsschritten (bei breiteren Einkantungen)

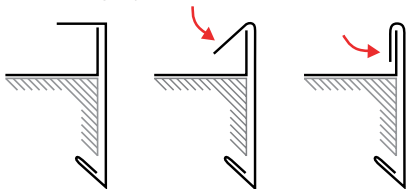

Winkelfalz unabhängig von dessen Höhe



Mauerabdeckung Einbug 135°

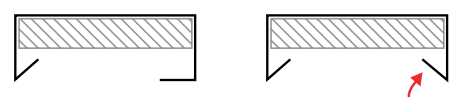

## ► Dachhelm 275 gr., CE/EN 397 GRAU

Der neue Dachhelm von MASC vereint Sicherheit, praktische Handhabung und Design!

- Optimaler Tragekomfort: keine scharfen oder scheuernden Kanten, Schwerpunkt liegt auf der Kopfmitte – extrem geringes Gewicht!
- Perfektes und formschönes Design – schmale Form mit Lüftungsschlitzen
- Polster, Innenkern und Helmschale sind fest miteinander verbundene
- Extrem robuste Ausführung (keine Feststellschrauben, Verklebungen oder andere mechanische Bauteile)
- Stufenlos einstellbar von Größe 56 bis 61

Der Umwelt zuliebe, verzichten wir auf einen aufwendig bedruckten Umkarton: Lieferung in praktischem und robustem Stoffbeutel, der auch als Rucksack benutzt werden kann.

# 7208378



Extrem leicht:  
**275 g**

**CE/EN  
397  
zertifiziert**





## ► SCM350 Tischsäge

Unsere neue Tischsägen-Generation!

- Schneidet nicht nur überragend präzise, sondern zudem auch lärm- und vibrationsreduziert
- Feuerverzinkt für Haltbarkeit

# 2543992

Inklusive  
Ø 350 mm  
Marcryst **BF850T**  
Diamantscheibe  
SilentMAX



SilentMAX  
Ist das Marcryst-Markenzeichen  
für Geräuschreduktion vereint mit  
Leistung / Stabilität.



## ► WCU750X Nassbohrkrone

- Perfekt für Beton mit geringer bis mittlerer Armierung
- Extrem schnittiges Segment
- Extrem schneller Bohrfortschritt
- 1 1/4 Zoll, UNC (F)

42 x 450 mm

# 2544646

52 x 450 mm

# 2544647

65 x 450 mm

# 2544648

72 x 450 mm

# 2544649

82 x 450 mm

# 2544650

91 x 450 mm

# 2544651

102 x 450 mm

# 2544652

112 x 450 mm

# 2544653

122 x 450 mm

# 2544654

132 x 450 mm

# 2544655

152 x 450 mm

# 2544656

162 x 450 mm

# 2544657

182 x 450 mm

# 2544658

200 x 450 mm

# 2544659

### Technische Daten

Leistung	2.000 Volt
Blatt-Ø	350 mm
Umdrehungszahl	2.800 Umin
Max. Schneidlänge	720 mm
Schnitttiefe 90°	110 mm
Schnitttiefe 45°	80 mm
PRCD-Schutzschalter	Ja (230/240 V Version)
Maße (aufgebaut) L x B x H	1.200 x 630 x 1.200 mm
Gesamtgewicht	74,80 KG
Schnitttiefe 90°	110 mm
Gehrungsschnitte	0 – 45°
Aufnahme	25,4 mm
Gummibeschichtete Arbeitsplatte	Ja
Tischgröße	530 x 430 mm
Seitentisch (beweglich)	100 x 430 mm
Schnitttiefenmesser und Skala	Variabel
Galv. Führung mit Schnittlängenskala	Ja
Faltbare Füße mit	
2 Präzisions-Höhenjustierungen	Ja
Transport-Räder	Ja
Vollverzinkt für dauerhaften Rostschutz	Ja



### ▶ RC850 AkkuMAX Dachdecker-Scheibe

Die neue revolutionäre Marcryst Trennscheibe für Tonziegel in jeder Härte. Für Akku- und Standardwinkelschleifer. Mit ultradünner Schnittkante und doppelt so viele Schnitte pro Akku-Ladung. Bis zu 50% weniger Staub.

- # 2544616 ø 115 mm, Bohrung 22,23 mm
- # 2544617 ø 125 mm, Bohrung 22,23 mm
- # 2544514 ø 230 mm, Bohrung 22,23 mm

→ 30-Tage-Geld-zurück-Garantie!

Inkl. Click Quick Schnellwechselflansch. Robuster und sicherer Flansch, der einen einfachen, schnellen und werkzeugfreien Trennscheibenwechsel ermöglicht.



### ▶ Dachdecker Super Pro Diamantbohrmotor DDM4 (2-Gang) mit Bohrstander DS250

Set bestehend aus:

- DDM4 Diamantbohrmotor (2-Gang)
- DS250 Bohrstander verstellbar
- DS250 Schnellwechsel-System Klick
- Anker-Set komplett mit 3 Kombi-Anker
- Wasserdruckbehälter 11 l
- Universal-Nassbohrkrone
- WCU850X 152 x 450 mm 1 1/4 Zoll

# 2544487

→ Inkl. Aufbau und Einweisung!



Technische Daten	
Leistung	2.450 W
Bohrleistung Beton	Ø 250 mm
Bohrleistung Mauerwerk	Ø 350 mm
2 Gänge	460/900 U/min
Gewicht	13,0 kg



### ▶ RD850 AkkuMAX Dachpfannen-Bohrer

Der **RD850 AkkuMAX** ist unsere Antwort für das problemlose Bohren von härtesten Dachpfannen. Der **RD850 AkkuMAX** ist selbstzentrierend und verrutscht nicht. Der Diamantschliff sorgt für Spitzenleistung und der Präzisionsschliff für optimalen Rundlauf. Punktgenaue Löcher sind mit der Spezial-Bohrspitze möglich. Aufgrund der technischen Zusammensetzung ist der **RD850 AkkuMAX** Dachpfannen-Bohrer extrem schnell und hat eine enorme Lebensdauer. Durch die Unabhängigkeit der Drehzahlen ist unser Dachpfannenbohrer für jegliche Maschinen in der Anwendung von 500 U/min bis 1.500 U/min geeignet.

- # 2544502 ø 4 mm Multipack (10 St.)
- # 2544503 ø 5 mm Multipack (10 St.)
- # 2544517 ø 6 mm Multipack (10 St.)





### ► BAVARIA Seilzugleiter 960 mit Klapptraverse

- entspricht DIN EN 131-1 und -2 für beruflichen Gebrauch
- zweiteilig
- automatischer, stabiler Fallhaken
- serienmäßig mit Wandrollen
- Seilrolle an verstärkter Sprosse
- Seil aus reißfestem Nylon
- Leiternbreite 430 mm
- Sprossenabstand 280 mm

# 8450774 2 x 16 Sprossen/Holm 100 mm,  
Länge/m 4,64 - 8,56

# 8450775 2 x 18 Sprossen/Holm 100 mm,  
Länge/m 5,20 - 9,40

- *Ergonomisch abgerundeter Ovalholm*
- *Langlebig und reparaturfähig dank hochfester, austauschbarer Dreikantsprossen – Made in Germany*

**MAUDERER®**  
www.mauderer.de

### ► BAVARIA Schiebeleiter 920 mit Klapptraverse

- entspricht DIN EN 131-1 und -2 für beruflichen Gebrauch
- zweiteilig
- Aluminium-Beschläge aus Strangpressprofil
- Leiternbreite 430 mm
- Sprossenabstand 280 mm
- serienmäßig mit Wandrollen

# 8450776 2 x 16 Sprossen/Holm 100 mm, Länge/m 4,64 - 8,56

# 8450777 2 x 18 Sprossen/Holm 100 mm, Länge/m 5,20 - 9,40

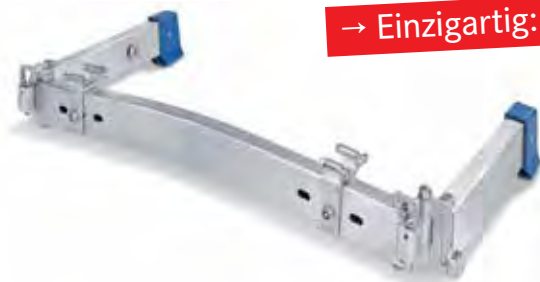

→ Einzigartig: die Klapptraverse!

### ► BAVARIA Klapptraverse

Für alle BAVARIA Modelle zum Nachrüsten

# 4595527 Klapptraverse 1,20 m



→ Frachtfreie Lieferung  
für alle Aktions-Leitern!



## ► BAVARIA Leitern-Blitzgerüst 20

Die neue Generation des Leitergerüsts aus Aluminium ist eine schnell montierte Arbeitsplattform und Absturzsicherung mit zusätzlichen Funktionen. Der Aufbau dauert weniger als 20 Minuten. Die Arbeitsbühne wird an einen Transport-Schlitten befestigt und auf zwei Stützleitern mittels Seilwinde nach oben gekurbelt. Der Einstieg erfolgt über eine separate Zugangsleiter.

Das System wird vom Boden aus durch zwei Personen ohne Hilfsmittel und Spezialwerkzeug montiert. Ein Besteigen der Leitern zur Montage und Demontage ist nicht notwendig.

- Die Plattformhöhe kann bei Bedarf von Sprosse zu Sprosse korrigiert werden (bis maximal 8 Meter).
- Mit dem Rückseitengeländer ist das System als Gerüst für Montage-, Wartungs-, Reinigungs- und Malerarbeiten verwendbar.
- Das Schnellgerüst kann konform zur aktuellen TRBS 2121 Teil 2 aufgebaut und genutzt werden.
- Die Absicherung erfolgt durch Spanngurte. Ein Anbohren der Fassade ist nicht nötig.

# 1005333 5 m Grundmodul (mit Zugangstür)

### Set beinhaltet:

- 1 x Arbeitsplattform Alu 5 m
- 1 x Zugangsgeländer Alu 4,3 m
- 1 x Türmodul Alu für Zugangsgeländer
- 1 x Schmalseitengeländer Alu 0,6 m
- 1 x Aufzug für Grundmodul (je 1 Set Transport-Schlitten, Umlenkrolle, Seilwinde)
- 2 x Plattformstütze Blitzgerüst, ausziehbar
- 1 x Leiterkopfsicherung für Zugangsleiter
- 2 x Zurrurt mit Miniratsche

Position der Stützleitern links und recht außen, Position der Zugangsleiter links.

### Alternativ auch in 2,5 m Länge erhältlich:

# 1005334 2,5 m Grundmodul (mit Zugangstür)

### Dachseitiges Geländer zur Nutzung für Fassadenarbeiten:

# 1005335 5 m Rückseitengeländer Alu

# 1005336 2,5 m Rückseitengeländer Alu



**MAUDERER®**  
www.mauderer.de



## ► Nass-/Trockensauger ATTIX 50-01 PC-Wechselstrom Push & Clean

Der ATTIX 50-01 PC wurde speziell auf die Bedürfnisse von Anwendern abgestimmt, die einen wirtschaftlichen Nass-/Trockensauger mit einem großen Behältervolumen benötigen.

# 8450709

### Lieferumfang

Verlängerungsrohre Alu 2 x 500 mm, gebogenes Handrohr (verchromt), Saugschlauch Ø 36 mm x 3 m, Vlies-Filtersack, Filterelement PET Ø 185 x 140 mm, Fugendüse, Bodendüse

### Extra-Zubehör (kostenpflichtig)

# 8450664 Edelstahlfiltersieb

#### Technische Daten

Luftmenge	3.700 l/min
Leistung P <sub>max</sub>	1.500 W
Netzanschluss	230 V/1~/50-60 Hz
Arbeitsgeräusch	59 dB(A)
Behältervolumen	47 l
Abmessungen (L x B x H)	450 x 380 x 750 mm
Gewicht	11 kg



## ► Wassersauger ATTIX 751-61

Speziell für das Auf- und Absaugen von großen Mengen Flüssigkeit und Wasser ist der Wassersauger aus der ATTIX 7-Reihe entwickelt worden.

Durch die eingebaute Schmutzwasserpumpe kann das aufgesaugte Wasser ohne Unterbrechung der Arbeitszeit bis zu einer Entfernung von 50 Metern entsorgt werden.

# 8450675 inkl. Zubehör\*

### Lieferumfang

Grobschmutzkorb, Filtersieb, Elektrokabelhaken, Netzkabel 7,5 m

\* Im Preis enthalten, muss separat bestellt werden

# 5838680 Bodendüse

# 5838696 Handrohr

# 5838698 Saugrohr

# 5838697 Saugschlauch



#### Technische Daten

Luftmenge	3.600 l/min
Leistung P <sub>max</sub>	1.500 W
Netzanschluss	230 V/1~/50-60 Hz
Arbeitsgeräusch	57 dB(A)
Behältervolumen	70 l
Entleerungsleistung	200 in/300 out/min
Abmessungen (L x B x H)	605 x 580 x 970 mm
Gewicht	33 kg



## ► Trocken-Sicherheitsauger 33-2M IC

Der ATTIX 33-2M IC Sicherheitssauger setzt in puncto Sicherheit neue Maßstäbe. Er ist die perfekte Wahl, wenn es um die Aufnahme von gesundheitsgefährlichen Stäuben geht. Das innovative Filterabreinigungssystem InfiniClean, optimierte Leistungsdaten und ein robustes Design bieten eine überlegene Lösung für professionelle Kunden, die eine sichere und zuverlässige Maschine benötigen.

# 5838820

### Lieferumfang

4 m Saugschlauch (rot/schwarz), antistatisch Ø 32 mm, gebogenes Handrohr Edelstahl, 2 Stück Verlängerungsrohr Edelstahl Ø 36 mm, Bodendüse 360 mm, Fugendüse 200 mm, Werkzeugadapter antistatisch, Flachfilter PTFE

### Technische Daten

Luftmenge	4.500 l/min
Leistung P <sub>max</sub>	1.400 W
Netzanschluss	230 V/1~/50-60 Hz
Arbeitsgeräusch	60 dB(A)
Behältervolumen	30 l
Abmessungen (L x B x H)	565 x 385 x 520 mm
Gewicht	14,5 kg

→ BG-Bau gefördert mit bis zu 300,- €. Änderungen der Fördersumme vorbehalten. Sämtliche Infos auf [www.bgbau.de](http://www.bgbau.de)



## ► Asbest-Sauger ATTIX 33-2H IC

Der ATTIX 33-2H IC ist für gesundheitsgefährdende Stäube der Staubklassen L, M und H geeignet, zudem verfügt er über die Qualifikation Asbest. Ausgestattet mit einem auswaschbaren, langlebigen PTFE Flachfilterelement und einem nachgeschalteten HEPA-Filter mit einem Abscheidegrad von mindestens 99,99 %.

- InfiniClean – vollautomatisches Filterabreinigungssystem
- 30 l Behältervolumen
- Robustes Fahrgestell mit Stahlrollen
- Multifit Anschluss-System für höchste Flexibilität
- Zertifiziert nach Staubklasse H mit Zusatzqualifikation Asbest
- Gerätesteckdose mit Einschaltautomatik
- Drehzahlregulierung
- Softstart
- Hauptfilter PTFE
- Antistatisch

# 5838814

### Lieferumfang

4 m Saugschlauch (rot/schwarz), antistatisch, Ø 32 mm, gebogenes Handrohr Edelstahl, 2 Stück Verlängerungsrohr Edelstahl Ø 36 mm, Bodendüse 300 mm, Fugendüse 200 mm, Werkzeugadapter antistatisch, Flachfilter PTFE

**Extra-Zubehör (kostenpflichtig)**

# 5838798 NAL Sicherheitssäcke à 5 St.

### Technische Daten

Luftmenge	4.500 l/min
Unterdruck	250/25 mbar/kPa
Leistung P <sub>max</sub>	1.400 W
Leistung PIEC	1.200 W
Arbeitsgeräusch	60 dB(A)
Behältervolumen	30 l
Netzanschluss	230-240/1/50-60 V/~ /Hz
Abmessungen L x B x H	565 x 385 x 520 mm
Gewicht	14,5 kg
Kabellänge	7,5 m



#### Technische Daten

Gewicht	3,8 kg inkl. Akku
Abmessungen (L x B x H)	328 x 127 x 381 mm
Kapazität Lithium Akku	13.000 Befestigungen
Kapazität Fuel Cell	1.250 Befestigungen
Magazinkapazität	47 Nägel
Nagellänge	50 – 90 mm
Nageldurchmesser	2,5 – 3,1 mm



#### Technische Daten

Gewicht	3,8 kg inkl. Akku
Abmessungen (L x B x H)	328 x 127 x 388 mm
Kapazität Lithium Akku	13.000 Befestigungen
Kapazität Fuel Cell	1.250 Befestigungen
Magazinkapazität	47 Nägel
Nagellänge	63 – 100 mm
Nageldurchmesser	2,8 – 3,4 mm

## ► Impulse® Streifennagler IM90Ci

### WETTERUNABHÄNGIG

Innovative Einspritztechnologie erlaubt Arbeiten auch bei Regen, Kälte und Hitze von -15° bis 49°C.

### 1.250 EXAKTE BEFESTIGUNGEN

Impulse® Fuel Cells verlieren keine Leistung.

### OHNE AKKU-WECHSEL

Müssen erst nach 5 Dächern nachgeladen werden.

### ZUVERLÄSSIG

Im Durchschnitt kommt ein IM90Ci nach 50.000 Befestigungen in unsere Werkstatt.

### EXPRESS SERVICE

Im Normalfall steht Ihr Gerät nach 4 Werktagen repariert zur Abholung bei Ihrem Händler bereit.

### WENIGER GEWICHT SPART KRAFT

Impulse®-Gastechnik spart 20 % Gewicht ggü. anderen Technologien.

### PROFIQUALITÄT

30 Jahre Erfahrung, Made in Europe.

### 3 JAHRE KOMPLETT-GARANTIE

Registrierung unter [www.itw-fos.de](http://www.itw-fos.de)

**Für Lattung, Schalung, Dachstuhl, Unterkonstruktion**

# 5513398



## ► Impulse® Streifennagler IM100Ci

### WETTERUNABHÄNGIG

Innovative Einspritztechnologie erlaubt Arbeiten auch bei Regen, Kälte und Hitze von -15° bis 49°C.

### 1.250 EXAKTE BEFESTIGUNGEN

Impulse® Fuel Cells verlieren keine Leistung.

### OHNE AKKU-WECHSEL

Müssen erst nach fünf Dächern nachgeladen werden.

### ZUVERLÄSSIG

Im Durchschnitt kommt ein IM100Ci nach 50.000 Befestigungen in unsere Werkstatt.

### EXPRESS SERVICE

Im Normalfall steht Ihr Gerät nach 4 Werktagen repariert zur Abholung bei Ihrem Händler bereit.

### WENIGER GEWICHT SPART KRAFT

Impulse®-Gastechnik spart 20 % Gewicht gegenüber anderen Technologien.

### PROFIQUALITÄT

30 Jahre Erfahrung, Made in Europe.

### 3 JAHRE KOMPLETT-GARANTIE

Registrierung unter [www.itw-fos.de](http://www.itw-fos.de)

**Für Lattung, Schalung, Dachstuhl, Unterkonstruktion**

# 5513396





#### Technische Daten

Gewicht	3,0 kg
Abmessungen (L x B x H)	317 x 127 x 315 mm
Kapazität Lithium Akku	4.200 Befestigungen
Kapazität Fuel Cell	1.000 Befestigungen
Magazinkapazität	125 Nägel
Nagellänge	22 - 45 mm



#### Technische Daten

Gewicht	2,75 kg
Abmessungen (L x B x H)	317 x 135 x 335 mm
Kapazität Lithium Akku	4.200 Befestigungen
Kapazität Fuel Cell	1.000 Befestigungen
Magazinkapazität	125 Nägel
Nagellänge	25 - 45 mm

## ► Impulse® Dachpappnagler IM45CW Lithium

### KOMPAKT

Optimiert für Flächen bis zu 200 m<sup>2</sup>.

### 100 % KOMPATIBEL

Lithium-Power-Akku passend für alle Paslode® Lithium-Geräte.

### KEINE STOLPERFALLE

Gastechologie ohne Schlauch und Kompressor garantiert größtmögliche Sicherheit auf dem Dach.

### EXAKTES FINISH

Werkzeuglose Feinjustierung der Eintreibtiefe.

### PUNKTGENAU

Großflächige Sicherungsnase für sauberes Aufsetzen des Gerätes.

### 3 JAHRE KOMPLETT-GARANTIE

Registrierung unter [www.itw-fos.de](http://www.itw-fos.de)

**Für Dachpappe, Bitumenschindeln, Traufbleche**

# 5393012



## ► Impulse® Haften-Coilnagler IM45GN Lithium

### INNOVATIVE 0° MAGAZINIERUNG

Die verbrauchte Kunststoffmagazinierung bleibt am Stück und kann ohne Abblasen/Abkehren der Baustelle komplett entsorgt werden; keine Reste unter dem Nagelkopf.

### 125 NÄGEL PRO COIL

Ohne Nachladen 4 x länger arbeiten im Vergleich zum Streifenagler.

### EXAKTES FINISH

Werkzeuglose Feinjustierung der Eintreibtiefe.

### 3 JAHRE KOMPLETT-GARANTIE

Registrierung unter [www.itw-fos.de](http://www.itw-fos.de)

**Für Haften, Abkantbleche, Scharen, Traufbleche**

# 5393013



### ► Impulse® Anker Nagler PPN50Ci Lithium

#### GENAU INS LOCH

Die spezielle Nasenform findet ins Loch und setzt die Anker Nägel präzise.

#### EINHÄNDIG BEDIENBAR

Mit geringem Kraftaufwand in angenehmer Entfernung vom Gesicht arbeiten.

#### MINIMIERTE VERLETZUNGSGEFAHR

Speziell gehärtete Hard 'n Safe®-Nägel und Magazinreste fliegen nicht umher.

#### ONE-MAN-POWER

Kein Schlauch oder Kompressor muss nachgezogen werden.

#### 3 JAHRE KOMPLETT-GARANTIE

Registrierung unter [www.itw-fos.de](http://www.itw-fos.de)

**Für Winkelverbinder, Lochbleche, Balkenschuhe**

# 5513395

#### Technische Daten

Gewicht	4,0 kg
Abmessungen (L x B x H)	384 x 127 x 328 mm
Kapazität Lithium Akku	13.000 Befestigungen
Kapazität Fuel Cell	1.250 Befestigungen
Magazinkapazität	27 Nägel
Nagellänge	35 - 50 mm



### ► Impulse® Stift Nagler IM65A F16 Lithium

#### 100 % KOMPATIBEL

Lithium-Power-Akku passend für alle Paslode® Lithium-Geräte.

#### OHNE ABDRÜCKE

Nase für empfindliche Oberflächen.

#### EXAKTES FINISH

Werkzeuglose Feinjustierung der Eintreibtiefe.

#### IN ECKEN UND ÜBER-KOPF

Leicht und schmal, rückstoßarm, ausbalanciert für einhändiges Arbeiten.

#### 3 JAHRE KOMPLETT-GARANTIE

Registrierung unter [www.itw-fos.de](http://www.itw-fos.de)

**Für Innenausbau, Fensterbau, Dachkastenverkleidung, Profilbretter**

# 5513397

#### Technische Daten

Gewicht	2,0 kg
Abmessungen (L x B x H)	303 x 90 x 288 mm
Kapazität Lithium Akku	10.000 Befestigungen
Kapazität Fuel Cell	1.000 Befestigungen
Magazinkapazität	100 Stifte
Nagellänge/ø	32 - 64 mm/1,6 mm

### ► T.RAX Transport- und Umfüllsystem – patentiert!

T.RAX ist zum Umfüllen und gleichzeitig auch zum Transportieren einer 11 kg Propanflasche geeignet. Der T.RAX Wandhalter wird an die Ladebordwand montiert. Bei aufgeklappter Ladebordwand kann einfach und sicher umgefüllt werden.

- 2-in-1 Umfüllsystem und Transportsicherung
- Transportsicher nach DIN EN ISO 11117 und GGVS/ADR
- TÜV-geprüft und zugelassen für den Transport im Straßenverkehr



# 1004238



### ► Weichlötanlage EASYBOX

#### SICHERHEITSPAKET mit QUICKY Umfüll-Set

Transportsicher gem. GGVS/ADR für Transport im Straßenverkehr  
Bestehend aus:

- Propan-Montageflasche für 0,425 kg
- Konstantregler 1,5 bar
- 2,5 m HD-Schlauch DIN EN 16436
- Hochleistungs-LötKolben mit 350 g-Kupferstück Hammerf.-gekr.
- QUICKY Umfüll-Set
- EASY BOX Transportkoffer gem. GGVS/ADR
- GRATIS: Knallgrünes PERKEO-T-Shirt!

# 5510752 M10 x 1LH Version

# 5510753 G3/8" LH Version

### ► Aluking 100 Löt-Set

Lötstäbe zum Weichlöten von Aluminium mit der einfachen Propanflamme! Kein zusätzliches Flussmittel notwendig.  
(Reinaluminium und Aluminiumlegierungen mit Mg-Anteil < 0,5%)

Bestehend aus:

- 10 Stück Alu-Lötstäbe (2 x 500 mm)
- 10 Stück Reinigungsvlies

# 5526354 SET



**ALUKING100**



### ► Hartlötgerät ECONOMY

#### Kompaktes Propan-Sauerstoff-Hartlötgerät mit gefüllten Flaschen

- Transportsicher nach DIN EN ISO 11117 und GGVS/ADR
- TÜV-geprüft und zugelassen für den Transport im Straßenverkehr
- Ohne Umbau transportierbar
- Selbst wiederbefüllbar

# 5510605



## SCHIEFERDINO

### Einfachste Schiefer- und Faserzementbearbeitung

- Die effektive und kostengünstige Alternative zu den üblichen Handwerkzeugen.
- Kompaktes Anbauteil für den Akkuschauber.
- Montage direkt am Arbeitsplatz auf geeigneter Unterkonstruktion.
- Ermöglicht präzises Schneiden und Lochen der Platten mit freien Händen.

# 8365053



## Vorrichtschiene

### Einfachste Schiefer- und Faserzementbearbeitung

- Vorrichthilfe zum exakten Schneiden von Winkeln in Schiefertafeln. Bietet die Möglichkeit Schiefer- und Faserzementplatten, wie am Fließband, auf gleiche Länge oder Neigung vorzurichten.

# 8365054 SCHIEFERDINO

# 8365056 SCHIEFERDINO plus

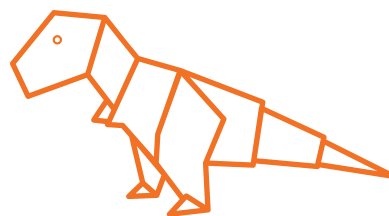

# SCHIEFERDINO

Die Revolution in der Schieferbearbeitung



## SCHIEFERDINO plus

### Einfachste Schiefer- und Faserzementbearbeitung

- Die vom **SCHIEFERDINO** bekannten Vorteile, **kombiniert mit einem zusätzlichen Ornamenthammer**, um feinste Konturen, Negativbögen, Ausschnitte und Vieles mehr, aus den Platten zu schlagen.

# 8365055

Hier geht es zum Video:  
Unterschied SCHIEFERDINO/  
SCHIEFERDINO PLUS



**Technische Daten**

Arbeitslänge	2.040 mm
Arbeitshöhe	900 mm
Arbeitsleistung	Stahl 400 N/mm <sup>2</sup> /0,63, Alu 250 N/mm <sup>2</sup> /1,00, CU 300 N/mm <sup>2</sup> /0,80
Höhe	1.075 mm
Gewicht	139 kg

## ► Manuelle Bau-Schwenkbiegemaschine LBX 200

- Zum Biegen von Stahlblechen bis max. 0,63 mm Blechstärke
- Leicht und kompakt gebaut
- Leistungsstarke Werkzeuge für den Blechprofi vor Ort
- Ohne Hebwerkzeuge von 2 Personen zu bewegen
- Lenkrollen an den Fußgestellen; sowohl Lenkrollen als auch die kompletten Fußgestelle sind abnehmbar
- Mit auswechselbarer Scharfschiene 20°, r = 1,0 mm an der Oberwange für unterschiedliche Biegeradien
- Biegewange absenkbar und auf verschiedene Blechstärken und Radien einstellbar
- Auch in 2,5 m Länge erhältlich

# 6680658 LBX 200

**Extra-Zubehör (kostenpflichtig)**

# 6680726 Rollenschere extra

# 6680659 Tiefenanschlag extra 750 mm

**Technische Daten**

Gewicht mit X-Gestell und Rollenschere	83 kg
Tiefe X-Gestell	700 mm
Abmessungen (L x B x H)	1.250 x 700 x 1.150 mm
Biegeleistung	0,63 mm Stahlblech 400 N/mm <sup>2</sup>

## ► Transportable Segment-Schwenkbiegemaschine TBS 100

**Die erfolgreiche Vielseitigkeit der UK ab sofort auch auf der Baustelle!**

- Hochwertiges und präzises Schnellspannsystem
- Justierung ohne zusätzliche Werkzeuge
- Maximale Profilvervielfalt durch große Biegefreiheit
- Leichtgewicht auf Rollen – trotz robuster Stahlausführung
- Von einem Mann mühelos zu transportieren
- Sehr beweglich – ideal für Tagesbaustellen
- Für den Schnitt – auch die Rollenschere dabei
- Auch in 1,25 m Länge erhältlich

# 6292294 TBS 100 ohne X-Gestell

**Erforderliches Zubehör (kostenpflichtig, muss extra bestellt werden)**

# 6292296 X-Gestell TBS 100

**Extra-Zubehör (kostenpflichtig)**

# 6292295 Rollenschere extra

**Technische Daten**

Arbeitslänge	1.000 mm
Arbeitsleistung	Stahl 400 N/mm <sup>2</sup> /1,50, VA 600 N/mm <sup>2</sup> /1,00, Alu 250 N/mm <sup>2</sup> /1,25, Zink 150 N/mm <sup>2</sup> /2,00, CU 300 N/mm <sup>2</sup> /2,00
Gewicht	260 kg

## ► Manuelle Segment-Schwenkbiegemaschine UK 100 S

**Clever Segment-Biegen, 10.000-fach bewährt, Elemente werkzeugfrei kombinieren, Fußpedal, Handfreiheit zum Positionieren**

Das Modell UK ist mit segmentierten Biegewerkzeugen an den drei Wangenelementen Ober-, Unter- und Biegewange ausgestattet. Damit lassen sich Bleche an allen Seiten biegen und z.B. komplexe Schachtelformen oder Werkstücke mit Biegeschenkeln nach oben und unten erzeugen.

- Auch in 1,25 m Länge erhältlich

# 6680105 UK 100 S

Alle Preise Schechtl Maschinen frei Lager Deutschland (Festland) ohne Entladung.



→ Bewährte Stärken  
jetzt noch besser!

### ► Manuelle Schwenkbiegemaschine KS/KSV

- Rückenschonend – jetzt 905 mm Arbeitshöhe
- Deutlich höherer Arbeitskomfort
- Mehr Bediensicherheit – sehr breites Fußpedal
- Federleicht gängiger Gewichts- und Kraftausgleich
- Justierbare Verspannung für max. Biegegenauigkeit
- Große Freiheit in der Oberwange durch bewährte Eisenbahnschiene sowie durch zusätzliche seitliche Ausfräsungen
- Oberwangenantrieb über Doppelexzenter
- Wulsteinrichtung und Rundwalzen möglich
- Einfachste Einstellmöglichkeit des Klemmdrucks
- Einfachste manuelle Biegewangenabsenkung

# 6680004 KS 200

# 6680005 KSV 200

#### Technische Daten

Typ	KS 200	KSV 200
Nutzlänge	2.040 mm	2.040 mm
Leistung	1,00 mm Stahl 400 N/mm <sup>2</sup> 1,50 mm Alu 250 N/mm <sup>2</sup> 0,60 mm VA 600 N/mm <sup>2</sup>	1,50 mm Stahl 400 N/mm <sup>2</sup> 2,00 mm Alu 250 N/mm <sup>2</sup> 0,90 mm VA 600 N/mm <sup>2</sup>
Länge	2.630 mm	2.630 mm
Tiefe	660 mm	610 mm
Gewicht	700 kg	860 kg



### ► Manuelle Tafelschere HT 200 & HT 310

Das Modell HT ist eine manuelle Tafelschere zum Schneiden von Blechen in Alu, Kupfer, Stahl und Zink. Die Bedienung ist denkbar einfach: das Werkstück von vorne auf den Scherentisch legen, unter dem Niederhalter hindurch zwischen die Messer schieben und mit den Bedienhebeln, die sich rechts und links an der Maschine befinden, den Schnitt ausführen – fertig.

Das Maschinengestell ist eine bewährte Stahlkonstruktion mit einem Messerbalken aus Profilstahl. Links und rechts außen auf dem Scherentisch sorgen Winkelanschläge mit eingelegtem rostbeständigen Stahlmaßstab (bis 320 mm) für einen exakt rechtwinkligen Schnitt. Während des Schnittes hält ein automatisch wirkender Niederhalter mit rutschfester Hartgummieinlage an der Unterseite das Schnittgut fest, ohne es zu beschädigen.

Eine ausziehbare Werkblechauflage vor der Maschine verlängert die Auflagefläche für Tafeln auf 920 mm. Bei einer Arbeitshöhe von 760 mm lässt sich auch großformatiges Schnittgut bequem schneiden.

# 6292293 HT 200

# 6680699 HT 310

**BV-Anschlag HT**

**310**

bestehend aus elektronischer Positionsanzeige und Tiefenanschlag 0-750 mm sowie Kipptisch nach vorne ablegend (Bedienung des Tiefenanschlages und Schnittgutablage auf Maschinen-Vorderseite)

# 8160507

#### Technische Daten

Typ	HT 200	HT 310
Nutzlänge	2.040 mm	3.140 mm
Leistung	1,25 mm Stahl 400 N/mm <sup>2</sup> 1,75 mm Alu 250 N/mm <sup>2</sup> 0,80 mm VA 600 N/mm <sup>2</sup>	1,00 mm Stahl 400 N/mm <sup>2</sup> 1,50 mm Alu 250 N/mm <sup>2</sup> 0,60 mm VA 600 N/mm <sup>2</sup>
Länge	2.442 mm	3.524 mm
Tiefe	905 mm	985 mm
Gewicht	650 kg	920 kg

**Technische Daten**

Nutzlänge	1,00 mm Stahl 400 N/mm <sup>2</sup>
Leistung	1,50 mm Aluminium 250 N/mm <sup>2</sup>
	0,80 mm VA 600 N/mm <sup>2</sup>
	1,25 mm Kupfer 300 N/mm <sup>2</sup>
	2,50 mm Zink 150 N/mm <sup>2</sup>
Arbeitslänge	3.100 mm
Oberwangen-Öffnungshöhe:	130 mm
Abmessungen (L x B x H):	3.998 x 750 x 1.300 mm
Gewicht:	1.480 kg

### ▶ Manuelle Schwenkbiegemaschine HBM 310

- D- Power geht auch ohne Strom
- Viel Flexibilität bei 3 m Arbeitslänge
- Hohe Bediensicherheit durch sehr breites Fußpedal
- Einfachste Einstellmöglichkeit des Klemmdrucks
- Einfachste Biegewangenabsenkung über Skala
- Alle Lager und Führungen sind wartungsfrei
- Wulsteinrichtung möglich

# 6680694 HBM 310

**Extra-Zubehör (Kostenpflichtig)**

Manueller BV Tiefenanschlag 750 mm von vorne bedienbar mit Auflageblechen und elektronischer Positionsanzeige

# 6292355

**Technische Daten**

Nutzlänge	3.100 mm
Leistung	1,50 mm Stahl 400 N/mm <sup>2</sup>
	2,00 mm Alu 250 N/mm <sup>2</sup>
	1,00 mm VA 600 N/mm <sup>2</sup>
Länge	4.050 mm
Tiefe	1.903 mm
Gewicht	2.465 kg

### ▶ Motor-Schwenkbiegemaschine MAX 310/CNC-S-Touch

- Ideal für hohe Auslastung und schnelle Rendite Ihrer Investition
- Sehr einfache Inbetriebnahme: aufstellen, anschließen, loslegen
- Effektive Zeitersparnis durch Einmann-Bedienung
- Sehr hohe Biegeleistung bei gleichzeitig niedrigen Energiekosten
- Beschleunigter Biegeanlauf – bei einem Biegewinkel unter 90° öffnet gleichzeitig die Biegewange

**Steuerung CNC-S-Touch**

- CNC-S-Touch, hochauflösendes sensitives Farbdisplay
- Intuitive Profilerstellung durch fingerleichtes Zeichnen der Profile
- Bemaßen und Festlegen der Biegefolgen
- Inkl. Steuerung aller Maschinenfunktionen

# 6292281 MAX 310/CNC

**Technische Daten**

Nutzlänge	3.140 mm
Leistung	1,50 mm Stahl 400 N/mm <sup>2</sup>
	2,25 mm Alu 250 N/mm <sup>2</sup>
	1,00 mm VA 600 N/mm <sup>2</sup>
Länge	3.492 mm
Tiefe	1.965 mm
Gewicht	1.520 kg

### ▶ Motor-Tafelschere SMT 310/BV

- Manueller Tiefenanschlag 750 mm, von vorne bedienbar mit Kipptisch
- Das Blech wird während des Schnittes gehalten und fällt erst nach Beendigung des Schnittes nach vorne ab
- Mechanischer Antrieb über geräuscharmen SEW Getriebemotor
- Alle Lager und Führungen wartungsfrei
- Eine ausziehbare Werkblechauflage vor der Maschine verlängert die Auflagefläche auf 920 mm
- Automatisch wirkender Niederhalter mit rutschhemmender Hartgummieinlage zum Festhalten des Schnittgutes während des Schnittes
- Beweglicher Fußtaster mit Not-Aus-Taste zum Starten der Schnittbewegung
- Tisch mit Maßeinteilung

# 6680673 SMT 310/BV

## Die Mini-Baureihe

Kleine, leichte und universelle Profiliermaschinen zur Herstellung des Doppelstehfalzes in 25 mm Höhe.  
5 Varianten, somit für jeden Betrieb die passende Maschine.



### ▶ EPM 25

- Die günstige Variante
- Ideal für kurze, konische oder spitz zulaufende Schare
- Zwei Arbeitsdurchgänge pro Schare notwendig
- Mindestscharenlänge 200 mm (materialabhängig)

# 6703411



### ▶ MINI-LIGHT

- Leichte und zerlegbare Maschine
- Geeignet für schwer zugängliche Baustellen
- Doppelstehfalz 25 mm in einem Arbeitsgang
- Mindestscharenlänge 400 mm (materialabhängig)

# 6710791



### ▶ MINIPROF

- Komfortable höhenverstellbare Maschine
- Einfache stufenlose Breitenverstellung 230 - 850 mm
- Doppelstehfalz 25 in einem Arbeitsgang
- Mindestscharenlänge 400 mm (materialabhängig)

# 6703402



### ▶ MINIPROF-PLUS

- Kompaktversion mit allem erforderlichem Zubehör
- Längenmesseinrichtung in cm Teilung
- Handrollenschere zum Quertrennen vor dem Profilieren
- Rollenschere LS zum Längstrennen von parallelen Scharen
- Inkl. Abcoiler bis zu 300 kg Coilgewicht

# 6703403



### ▶ MINI-RSM

- Kompaktversion mit komfortabler Touch-Steuerung
- Motorische Rollenschere zum Quertrennen vor dem Profilieren
- Rollenschere LS zum Längstrennen von parallelen Scharen
- Doppelstehfalz in einem Arbeitsgang
- Mindestscharenlänge 400 mm (materialabhängig)



### ▶ SPIDER Falzmaschine

- Kompakte und leichte Bauweise
- Einsetzbar für Winkel und Stehfalz
- Gehärtete Edelstahlrollen für alle Materialien geeignet
- Robuster Motor mit stufenloser Drehzahlregelung
- Mit Sicherheitsabschaltung und Fernbedienung
- Optional mit Schneidrollen zum Aufschneiden von verlegten Falzbahnen

# 6710793



## Die SPM-Baureihe

Die robuste Baureihe SPM dient zur Herstellung des Doppelstehfalzes in 25 oder 32 mm Höhe. Wahlweise mit Cliprelief oder Standard. Die SPM ist modular aufgebaut und kann auch zu einem späteren Zeitpunkt mit Zusatzelementen nachgerüstet werden.



### ► SPM RS

- Wahlweise für Doppelstehfalz 25 oder 32 m mit oder ohne Cliprelief (nicht wechselbar)
- Rollenschere RS zur Quertrennung vor dem Profilieren
- Optional mit Rollenmesser LS zur Längstrennung
- Elektromechanische Längenmeseinrichtung +/- 1 - 2 cm
- Mindestscharenlänge 500 mm (materialabhängig)

# 6703405

a



Abb. ähnlich

### ► SPM LM-QA60

- Wahlweise für Doppelstehfalz 25 oder 32 m mit oder ohne Cliprelief (nicht wechselbar)
- Querteilanlage QA60 zum Quertrennen nach dem Profilieren (schwenkbar +/- 60°)
- Spezial Touch-Steuerung in mm-Teilung
- Mindestscharenlänge 100 mm durch Trennung nach dem Profilieren

### ► SPA

- Robuste High-End-Version der SPM Reihe
- Wahlweise für Doppelstehfalz 25 oder 32 m mit oder ohne Cliprelief (nicht wechselbar)
- Hydraulische Trenneinrichtung zum rechtwinkligen Quertrennen nach dem Profilieren
- Mindestscharenlänge 200 mm
- Touch-Spezialsteuerung zur komfortablen Eingabe von Längen und Stückzahlen in mm-Teilung
- Vorbereitet zur Anflanschung der Querteilanlage QA60
- Optional mit Rollenschere RS zum Quer- und Rollenschere LS zum Längsschneiden vor dem Profilieren

# 6710790

### ► TWIN

- Kompakte, vielseitige Profiliermaschine mit beidseitig bestückten Kassetten zum Schwenken
- 2 x Doppelstehfalz Unter- und Überdeckung in einem Arbeitsgang
- Profilkombination aus Doppelstehfalz 25 und 32 mm mit und ohne Cliprelief
- Elektrische Rollenschere zum Querschneiden vor dem Profilieren
- Bedienerfreundliche SPS-Steuerung mit Touch-Panel
- Geringe Längentoleranz von ca. 1 - 2 mm
- Vorbereitet zur Anflanschung der Querteilanlage QA60
- Optional mit Rollenschere LS zum Längsschneiden vor dem Profilieren

# 6710800



*Schlebach*





Preis zusätzlich der erforderlichen Profilkassetten

*Schlebach*

### Ausklinkeinheiten

Elektrohydraulische Ausklinkeinheiten zur maschinellen Montagevorbereitung von vorprofilierten Scharen, schnell und rationell für Dächer, Gauben, Fassaden und Brüstungen.



### ▶ EHA

- Klinkung eines runden Ausschnittes wahlweise 25, 32 und 38 mm Profilhöhe, Standard oder mit Cliprelief
- Klinken, Treiben und Umkanten in drei hintereinander geschalteten Arbeitsgängen

# 6703013



### ▶ KLS 90

- Klinkung eines stehend geraden Ausschnittes in wahlweise 25, 32 und 38 mm Profilhöhe, Standard oder mit Cliprelief
- Profilierte Bleche werden 90° stehend und gerade ausgeschnitten



### ▶ RBM 25/32/38

- Robuste Rundbogenmaschine zum konvexen Biegen von vorprofilierten Scharen bei Dachgauben, Rundbögen, Kuppeln oder Tonnendächern aus Doppelstehfalzprofil mit und ohne Cliprelief in den Höhen 25, 32 oder 38 mm
- Problemlose Herstellung wechselnder Radien in einer Schare
- Einzeln angetriebene Biegeeinheiten für Über- und Unterdeckung



### ▶ Spaltanlage SLMSS 1250

- Produktive Spalt- und Querteilanlage für Bandbreite 1.250
- Querteilung mit Tafelschere für hohe Produktivität
- Bedienerfreundliche Positioniersteuerung

## ► Bauabkantbank BAM 2000/0,75 mm



Auch in 1 m lieferbar!

### Technische Daten

Nutzlänge	2.020 mm
Leistung	0,75 mm Stahl
Oberwangenöffnung	65 mm
Gewicht mit Untergestell	170 kg

Die BAM ist klein, leicht, aber mit höchster Funktionalität ausgestattet und mobil einsetzbar.

Zerlegt passt die BAM in jeden Transporter und ist in wenigen Minuten aufgebaut. Ohne Untergestell kann sie auf einer Werkbank eingesetzt werden.

### Umfangreiche Serienausstattung

- Spitzschiene 20°, wechselbar
- Biegeschiene 15 mm, wechselbar
- Biegewange mit Bombierung
- Biegewangenverstellung für Einsatz von Rundschiene
- Oberwange mit Gewichtsausgleich
- Oberwangenschnellklemmung mit Einhandgriffbetätigung
- Untergestell abnehmbar, 2 Bock- und 2 Lenkrollen feststellbar
- Biegewinkelanzeige
- Hinteranschlag und Blechauflagesystem 750 mm
- Schneideinrichtung: Rollenschere inkl. Führungsschiene für max. Materialstärke 0,8 mm St37

# 6711897

### Zubehör (kostenpflichtig)

# 6711925 Wulsteinrichtung  
ohne Wulststab und Windeisen

# 67119 Wulststab  
12, 14, oder 16 mm inkl. 1 Satz Windeisen

SCHRÖDER  
GROUP

## ► Universal Segmentabkantmaschine ASK 3/1,5 mm vierstufig



\*Gilt nicht für Verschleißteile

- Patentierte Exzenter-Schnellklemmung für den Werkzeugwechsel bei Ober- und Biegewange mit nur einem Handgriff
- Mehrstufiger Oberwangenantrieb für vier verschiedene Werkzeughöhen
- Geißfußschiene, 130 mm hoch, 30°, scharf, Freiraum 26 mm, Fußbreite 41 mm, freier Durchgang 110 mm, segmentiert inkl. Eckstücke, Materialfestigkeit ca. 700 N/mm<sup>2</sup>
- Unterwangenschiene, freier Durchgang 55 mm, segmentiert inkl. Eckstücke, Materialfestigkeit ca. 700 N/mm<sup>2</sup>
- Kombi-Biegeschiene, 120 mm hoch, 12/15 mm, freier Durchgang 77 mm, segmentiert inkl. Eckstücke, Materialfestigkeit ca. 700 N/mm<sup>2</sup>
- Teilung der Werkzeuge für 1.000 mm 30/50/70/100/150/200/300 mm + 2 x 75 mm Eckstücke, bei 1.250 mm zus. 250 mm, bei 1.500 mm zus. 2 x 250 mm
- Fußhebeleinrichtung z. Öffnen und Schließen der Oberwange
- Maschine auf 4 Rollen, 2 Bock- und 2 Lenkrollen, feststellbar
- Werkzeugablagetisch, Biegewinkelanzeige und -anschlag
- Oberwangenhub 110 mm
- Oberwange mit Blechauflage (Werkzeugablage)
- Ständer mit Ablageblech inkl. Werkzeugablage

### Zubehör (kostenpflichtig)

# 6711940 variable Auflagekonsolen, 600 mm mit Maßstab inkl. 2 Kippanschlägen

### Optional:

Schneideinrichtung: Rollenschere inkl. Führungsschiene für max. Materialstärke 0,8 mm St37 auf Anfrage

# 6711937 ASK 3 Nutzlänge 1.050 mm

# 6711938 ASK 3 Nutzlänge 1.300 mm

# 6711939 ASK 3 Nutzlänge 1.550 mm

► Handschwenkbiegemaschine AK 2000/1,0 mm und AK 3000/1,0 mm



- Fußhebeleinrichtung zum Bedienen der Oberwange
- Spenglerschiene 22,5°, direkt verschraubt
- Biegeschiene 10 u. 25 mm (AK 2000) bzw. 15 u. 25 mm (AK 3000)
- Verstellbarer Winkelanschlag
- Werkzeugset • Arbeitshöhe 930 mm • Unterwangenschiene, einteilig

# 6707003 Abkantbank AK 2000

# 6707006 Abkantbank AK 3000

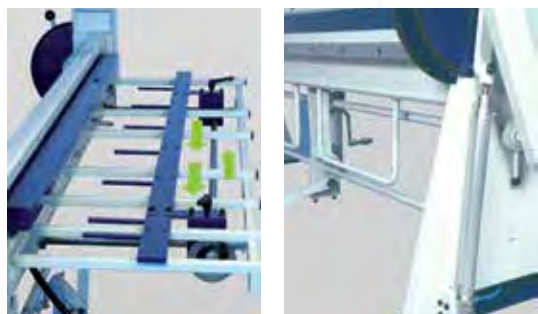

→ \*Kompressor erforderlich: wir empfehlen KAESER Classic 210/25, s. Seite 31

**Zubehör (kostenpflichtig)**

- # 6711956 Pneumatische Biegehilfe für **AK 2000\***
- # 6711930 Pneumatische Biegehilfe für **AK 3000\***
- # 6711912 Manueller Hinteranschlag 10 – 750 mm mit Auflagetisch von hinten zu bedienen für **AK 2000**
- # 6711913 Manueller Hinteranschlag 10 – 750 mm mit Auflagetisch von hinten zu bedienen für **AK 3000**
- # 6711958 Man. Hinteranschlag 10 – 750 mm mit Auflagetisch von vorne zu bedienen, inkl. Digitalanzeige für **AK 2000**
- # 6711943 Man. Hinteranschlag 10 – 750 mm mit Auflagetisch von vorne zu bedienen, inkl. Digitalanzeige für **AK 3000**

# 6711949 Rollenschiere für **AK**



Technische Daten	AK 2000	AK 3000
Nutzlänge	2.020 mm	3.020 mm
Leistung	1,0 mm Stahl	1,0 mm Stahl
Hub -Oberwange	100 mm	100 mm
Gewicht	715 kg	1.060 kg



\*Gilt nicht für Verschleißteile

► Manuelle Exzentertafelschere HS 2000/1,25 mm und HS 3000/1,00 mm

SCHRÖDER GROUP



- Niederhalter mit Hartgummileiste zur Schonung polierter Bleche
- Verlängerter ausziehbarer Auflagetisch
- Manueller Hinteranschlag 500 mm
- Einstiche in 10 mm Abstand parallel zum Untermesser über den gesamten Tischverlauf
- Winkelanschlag links und rechts mit Skalenleiste
- Ganzstahlmesser 2-schneidig

# 6707622 Tafelschere HS 2000/1,25 mm

# 6707624 Tafelschere HS 3000/1,00 mm

**Zubehör (kostenpflichtig)**

- # 6711904 Manueller Hinteranschlag 750 mm von vorne verstellbar inklusive Digitalanzeige
- # 6711954 Mechanische Hochhaltevorrichtung für manuellen Hinteranschlag 750 mm ohne Blechrutsche für **HS 2000**
- # 6711955 Mechanische Hochhaltevorrichtung für manuellen Hinteranschlag 750 mm ohne Blechrutsche für **HS 3000**
- # 6711952 Blechrutsche nach vorne **2 m**
- # 6711929 Blechrutsche nach vorne **3 m**
- # 6711906 **2 m** Rutschenwagen einfach mit 4 Rollen
- # 6711907 **3 m** Rutschenwagen einfach mit 4 Rollen



Technische Daten	HS 2000	HS 3000
Nutzlänge	2.030 mm	3.030 mm
Leistung	1,25 mm Stahl	1,0 mm Stahl



\*Gilt nicht für Verschleißteile

## ► Schwenkbiegemaschine MAKU 3200/1,5 mm mit umfangreicher Serienausstattung

**NEU: Optional konisch kanten**



**SCHRÖDER  
GROUP**

- Positioniersteuerung nanoTouch zur Steuerung von Biegewange und Oberwange, 5,7 Zoll Bildschirm am drehbaren Panel
- Radius-Step-Bending Funktion
- Oberwangenhub 150 mm, schräge Oberwange 45°
- Klemmdruckeinstellung über Handrad
- Manuelle Biegewangenverstellung
- Fußschalter, Fundamentplatten inkl. Dübel
- Spenglerschiene 20° wahlweise Spitzschiene 20° direkt mit der Oberwange verschraubt
- Unterwangenschiene einteilig, ab 30 mm: um 8 mm abgestuft (abhängig vom gewählten Anschlag) ohne Fingereinfräsungen, mit Fingereinfräsungen 6 mm wahlweise 10 mm
- Biegeschiene 15 und 25 mm

# 6711960

### Zubehör (kostenpflichtig):

# 6711976 Biegewange zurückgesetzt

# 6711964 Anschlagpaket nanoTouch

Hinteranschlag 6 - 1000 mm, wahlweise 10 - 1.000 mm, 10 Anschlagfinger, abnehmbare Auflagebleche, rückziehbar auf 265 mm bzw. 300 mm, Anschlag und Biegewangenantrieb umrichter gesteuert

# 6711966 Anschlagpaket POS 2000 Professional

Hinteranschlag, motor. 6 - 1000 mm oder 10 - 1000 mm, 10 Anschlagfinger, abnehmbare Auflagebleche, rückziehbar auf 265 mm bzw. 300 mm, POS 2000 Professional Steuerung am schwenkbaren Panel, basierend auf Windows 10-Betriebssystem mit USB und Ethernet Anschluss. Alle Antriebe Umrichter gesteuert.

# 6711984 Option in Verbindung mit Anschlagpaket POS 2000: Konisch kanten (siehe QR-Code rechts)

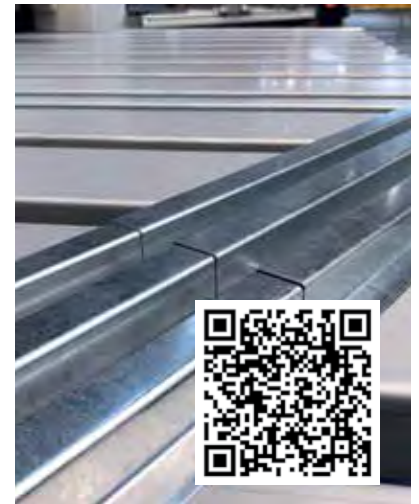

## ► Motortafelschere MHSU 3200/1,5 mm



- Manueller Hinteranschlag 750 mm von vorne verstellbar mit Digitalanzeige
- Rückraumabsicherung gem. CE über 3-strahlige Lichtschranke und seitliche Schutzgitter
- Niederhalter mit Hartgummileiste zur Schonung polierter Bleche
- Verlängerter ausziehbarer Auflagetisch
- Ganzstahlmesser 2-schneidig
- Einstellbarer Winkelanschlag links und rechts m. Skala
- Einstiche in 10 mm Abstand parallel zum Untermesser über den gesamten Tischverlauf
- Wahlschalter für Einzel- und Dauerhub, Fußschalter
- Fundamentplatten inklusive Dübel

# 6707722

### Zubehör (kostenpflichtig)

# 6711946 Blechhochhaltevorrichtung pneumatisch gesteuert, Blech auswurf nach vorne inklusive Blechrutsche, Rückraumabsicherung durch Schutzkäfig

# 6711945 Blechhochhaltevorrichtung pneumatisch gesteuert, Blech auswurf nach hinten

#### Technische Daten

Schnittlänge	3.230 mm
Leistung	Stahl 400 N/mm <sup>2</sup> /1,5 mm Alu 200 N/mm <sup>2</sup> /2,0 mm VA 600 N/mm <sup>2</sup> /0,75 mm

## ► Motorische Schwenkbiegemaschine PowerBend Professional



QR Code scannen und  
PowerBend live erleben!



### Mit Up-and-Down Funktion!



Die PowerBend Professional ist die Profi-Lösung im ünnblechbereich. Die robuste und zugleich genaue Maschine ist ideal für den Dauereinsatz in großen Werkstätten, Mittelstand und Industrie.

Technische Daten	Typ	Typ	Typ
<b>PowerBend Professional</b>	<b>2.500 x 4,0</b>	<b>3.200 x 3,0</b>	<b>4.000 x 2,5</b>
Nutzlänge	2.540 mm	3.240 mm	4.040 mm
Blechdicke	4,0 mm	3,0 mm	2,5 mm
<b>Oberwange</b>			
Geometrie	48° (180°)	48° (180°)	48° (180°)
Hub	350 mm	350 mm	350 mm
Antriebsleistung	3 kW/2 x 2,2 kW	3 kW/2 x 2,2 kW	3 kW/2 x 2,2 kW
Geschwindigkeit	20/65 mm/s	20/65 mm/s	20/65 mm/s
<b>Biegewange</b>			
Antriebsleistung	2 x 2,2 kW/2 x 3,0 kW	2 x 2,2 kW/2 x 3,0 kW	2 x 2,2 kW/2 x 3,0 kW
Geschwindigkeit	85/100 °/s	85/100 °/s	85/100 °/s
Biegewangenverstellung	80/(160) mm	80/(160) mm	80/(160) mm
Biegemittelpunktverstellung	± 20 mm	± 20 mm	± 20 mm

### Lieferumfang

- POS 2000 Professional-Steuerung am schwenkbaren Panel
- Auflagetisch mit Anschlag 10 – 1.600 mm (geschlossen; 2 Sektoren pneumatisch absenkbar, Auflagetisch mit Kugeln, Kugelumlaufspindeln ± 0,1 mm)
- Oberwangenwerkzeugklemmung hydraulisch
- Pneumatische Biegewangenklemmung
- Bombierung zentral, motorisch
- Unterwangenschiene 1.100 N/mm<sup>2</sup> einteilig mit Fingereinfräsungen
- Minimalanschlag 10 mm
- Standardmaschine ohne Biegewangen- und Oberwangenwerkzeuge
- Radius Step Bending Funktion
- Fußschalter
- Fundamentplatten inkl. Dübel

→ Für ein individuelles Angebot vereinbaren Sie bitte mit uns einen kostenlosen Test- und Vorführtermin!

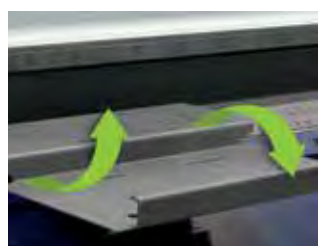

Technologiepaket Up-and-Down



Drehbare Oberwange



Saugplattenanschlag

Grafiksteuerung POS 2000 Professional



## ► Regale

### KRAGARMREGAL K6000 für schwere Belastungen

- Aus warmgewalzten IPE-Profilen
- Ständer RAL 7001 Silbergrau
- Arme in RAL 3000 Feuerrot, andere Farben, Sonderanfertigungen etc. auf Anfrage
- 3/6 (ein-/doppelseitig) Kragarme pro Ständer
- Höhe: 3.500 mm
- Breite: 3.750 mm (Set: 3 x 1.250 mm)
- Armlänge: 1.250 mm
- Achsabstand: 1.250 mm
- Traglast pro Arm: 475 kg
- Traglast pro Ständer: 2.600 kg

# 488432 Set einseitig

# 488433 Set doppelseitig

# 488434 Anbauregal einseitig

# 488435 Anbauregal doppelseitig



### STECKSYSTEM-SET MULTIPLUS

- Oberfläche sendzimmervverzinkt
- Rahmen vormontiert
- 4 Multiplus-Fachböden Typ 150 kg
- Komplett maschinell in Folie eingeschweißt
- Fertig zum Mitnehmen - inklusive Zubehör
- Höhe: 2.000 mm
- Breite: 1.000 mm
- Tiefe: 500 mm

# 6375994 Grundregal

# 6375995 Anbauregal

# 6375996 Zusatzboden 2er Pack



### PALETTENREGAL

Hier sind Ihre Paletten bestens aufgehoben:

- Rahmen blau, Verstrebungen verzinkt, Holme in Orange
- 15 Palettenstellplätze
- Höhe: 3.000 mm
- Breite: 1 Feld 2.700 mm/1 Feld 1.800 mm
- Tiefe: 1.100 mm
- 4 Holme 2.700 mm (Tragkraft: 2.580 kg/Paar)
- 4 Holme 1.825 mm (Tragkraft: 2.035 kg/Paar)

# 6376002 Set

# 6376003 Anbauregal 1.825 mm

# 6376004 Anbauregal 2.700 mm

### ► Dachtransportwagen "Wiesel" 7035

- Ladefläche 1.300 x 650 mm
- **Mit 12 pannensicheren Rädern 260 x 85 mm**
- Gesamtmaße LxBxH 1850 x 650 x 800 mm
- Ladehöhe 450 mm
- Pulverlackierung RAL 7035 lichtgrau

# 1003991



### ► Dachtransportwagen "Tausendfüßler" 7035

Innovativer Schwertransport auf dem Flachdach: Der Tausendfüßler läuft leicht über jedes Trapezblechprofil. 20 versetzt angeordnete Räder sichern die enorme Tragraft für schweres, sperriges Baumaterial. Auf der Ladeebene lassen sich Auflagen für z.B. Schweißbahnrollen herausschwenken.

- Pulverlackierung RAL 7035 lichtgrau
- Ladefläche 1.900 x 850 mm
- **Mit 20 pannensicheren Rädern 260 x 85 mm**
- Gesamtmaße: LxBxH 2.300 x 850 x 800 mm
- Ladehöhe 450 mm
- Zugdeichsel mit Drehkranz

# 1003993



### ► Dämmstoffkarre "BKG", groß DKG XXL7035

Die zwillingsbereifte Karre meistert das Trapezprofil von Flach- und Hallendächern. Neben Dämmstoffen lassen sich schwere Materialien, Platten und Gegenstände bei Schräg- und Längsfahrt bequem von der Absetzposition des Krans zur Verarbeitung transportieren.

- Pulverlackierung RAL 7035 lichtgrau
- **Mit 4 pannensicheren Rädern 400 x 100 mm**
- Gesamtmaße (LxBxH): 3.150 x 1.070 x 990 mm
- Ladefläche (LxB): ca. 2.650 x 850 mm
- Mit Zwillingsbereifung Tragkraft 500 kg

# 1003995



### ► Transportkarre für Propangasflaschen 7035

- Pulverlackierung RAL 7035 lichtgrau
- Für Gasflaschen 2 x 33 kg / 2 x 11 kg / 1 x 33 kg + 1 x 11 kg
- Räder Vollgummi 400 x 80 mm
- Schaufel aus 3 mm Blech, Schaufeltiefe: 320 mm, Schaufelbreite: 740 mm, mit verzinkter Sicherungskette 1 x in 300 mm Höhe angebracht und 1 x in 900 mm Höhe angebracht, Gesamthöhe 1.275 mm, Gesamtbreite 965 mm, Gesamttiefe 510 mm
- Tragkraft 250 kg

# 1003998 Transportkarre für 2 Gasflaschen 7035

Tragkraft 250 kg,  
Räder 400 x 80 mm



#### Flachdachspezialisten

Die robusten Dachwagen und -karren von Schwarz sind auf hohe Gewichte, wie sie die großen Rollen von Folien oder Schweißbahnen mit sich bringen, ausgelegt. Großzügig dimensionierte und rollengelagerte Fahrwerke garantieren zudem auch unter Vollast wendiges Fahrverhalten und leichten Lauf.

Beste Aussichten also für alle Dachdecker: Ob Dämmung, Eindeckung, Neubau oder Sanierung: Flachdachspezialisten von Schwarz sind die idealen Helfer im Transport schwerer, sperriger Werkstoffe und Materialien auf vielen tausend Quadratmetern Trapezdach!





## ► Spengler Set 4-teilig

Grundausrüstung für die Blechbearbeitung, bestehend aus:

- Durchlaufschere mit PVC-Isolierung
- Falzzange 45° gebogen mit PVC-Isolierung
- Falzaufbiegezange mit PVC-Isolierung
- Rundzange mit PVC-Isolierung

# 1005226



## ► MEDIUM Falzzangen 3-teilig

Optimierte Geometrie für feineres Arbeiten. Vorteile:

- Kurzer, handlicher Griff
- Filigrane Backen für feinere Arbeiten
- Aufgelegtes Gewerbe
- Schenkel mit PVC-Isolierung
- gerade, 45°, 90°

# 1005227



### ► Profi-Aktionspaket E (3 Module)

Links zwei Module nebeneinander, (je 1014mm breit),  
 Maße (B x H x T): 2.028 x 1.155 x 360 / 260mm,  
 Gewicht: 53,4kg, bestehend aus:

- je 2 Seitenteilen
- 2 Regalwannen inkl. Trennbleche und Antirutschmatten
- 2 Boxenregalen inkl. Boxen
- 1 Langgutwanne oder nach Wahl je Modul
- 1 Aufsatzwanne
- 1 halbhohen Klappe unten
- 1 Kofferklemme (ohne Koffer)
- 1 Universaltablar mit zwei Euroboxen

Rechts ein Modul (1.014 mm breit),  
 Maße (B x H x T): 1.014 x 1.155 x 360 / 260mm,  
 Gewicht: 56,2kg, bestehend aus:

- 2 Seitenteilen
- 2 hohen Klappen unten
- 1 Regalwanne inkl. Trennbleche und Antirutschmatte
- 2 Schubladen (je 105 mm hoch und 507 mm breit) inkl. Trennbleche und Antirutschmatten
- 2 Sortimentskoffer mit je 23 Kunststoffboxen auf Schienenausügen
- 1 Regalwanne inkl. Trennbleche und Antirutschmatte
- 1 Aufsatzwanne inkl. Trennbleche und Antirutschmatte

# 8450784



Das Profi-Aktionspaket E könnte so in Ihrem Fahrzeug aussehen (CAD-Ansicht):

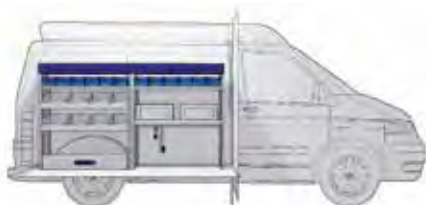

Die Module werden vormontiert geliefert. Trennbleche, Antirutschmatten und Einbausätze sind im Lieferumfang enthalten. Bei Selbsteinbau stellen wir auf Wunsch ein Montagehilfe-Set gegen € 200,- Leihgebühr zur Verfügung.

Auf die Crash-getesteten Bauteile erhalten Sie 3 Jahre Herstellergarantie.

#### Das Profi-Aktionspaket E ist passend für:

Fahrzeug	Radstand mm	Fahrzeug	Radstand mm
Citroen Jumpy 2016 L2 + L3	3.275	Peugeot Expert 2016 L2 + L3	3.275
Fiat Talento 2016	3.098 + 3.498	Renault Trafic	3.098 + 3.498
MB Vito 2014	3.200 + 3.430	Toyota ProAce 2016 L2 + L3	3.275
Nissan NV 300	3.098 + 3.498	VW T6	3.000 + 3.400
Opel Vivaro Cargo L2 + L3	3.275	Ford Custom	2.933 + 3.300
		Weitere auf Anfrage	

→ Sollte Ihr gewünschtes Fahrzeug nicht aufgeführt sein, bitte Fahrzeug und Radstand angeben, damit wir Ihnen eine passgenaue Alternative oder individuelle Lösung anbieten können.

► **Module für alle großen Transporter der Sprinter-Klasse:**

- MB Sprinter
- VW Crafter
- Ford Transit
- Citroen Jumper
- Renault Master
- Fiat Ducato



► **GEM 2-125**

**Bestehend aus:**

- Seitenteilen
- halbhoher Klappe unten
- 2 Regalwannen inkl. Trennbleche und Antirutschmatten
- 2 Boxenregalen (obere 260 mm tief)
- 1 Aufsatzwanne inkl. Trennbleche und Antirutschmatte
- Maße (B x H x T): 1.267 x 1.400 x 360 / 260 mm

# 8450753



► **GEMK 2-100**

**Bestehend aus:**

- Seitenteilen
- halbhoher Klappe unten
- 2 Regalwannen inkl. Trennbleche und Antirutschmatten
- 2 Boxenregalen (obere 260mm tief)
- 1 Aufsatzwanne inkl. Trennbleche und Antirutschmatte
- Maße (B x H x T): 1.267 x 1.400 x 360 / 260 mm

# 8450783



► **GEMK 2-125**

**Bestehend aus:**

- Seitenteilen
- Kofferklemmvorrichtung (ohne Koffer)
- 2 Regalwannen inkl. Trennbleche und Antirutschmatten
- 2 Boxenregalen (obere 260 mm tief)
- 1 Aufsatzwanne inkl. Trennbleche und Antirutschmatten
- Maße (B x H x T): 1.267 x 1.400 x 360/260 mm

# 8450754

## ► Rhino SafeClamp (Paar)

### Beschreibung:

- hergestellt aus robusten Materialien
- abschließbar, inkl. zwei Schlüssel
- Platz für 3 ineinandergeschobene Leiterelemente
- Maße (H x B): 415 x 455 mm

# 8450755



## ► Leiterhalterung für den Fahrzeuginnenraum

### Beschreibung:

- zum Einhängen der Leiter im Innenraum des Fahrzeuges
- problemlos herausziehbar zur Hecktür
- die Aluminiumschiene besteht aus zwei Teilen mit Verbindungsstück
- Maße (L): 2400mm, Gewicht: 4,5kg

# 8450771



## ► Gasflaschenhalter FH355

### Set bestehend aus:

- 2 Zurranschnen mit Gummirand
- 4 Endkappen
- 2 Zurrgurten à 1 m
- Maße (L): 355 mm

# 8450772



## ► Schlauch- und Kabelhalter SKH 25

### Beschreibung:

- da finden Kabel und Schläuche immer ihren Platz
- Maße: 250 x 100 mm

# 8450757





## ► Flachsaugset Kompakt mit COMBISTAR 2000-B

**Für verschmutztes Wasser – Impellerpumpe mit Trockenlauf-/Verschleißschutz**

Flachdach unter Wasser? Die Flachsaugtechnik ermöglicht im Gegensatz zu Tauchpumpen oder Nass-Saugern ein komplettes Abpumpen des Wassers und einen Einsatz auch auf großen Flächen mit geringem Mitarbeiterereinsatz. Überschwemmte Flächen werden nahezu wisch trocken abgesaugt! Mit Flachsaugmatten lassen sich Flüssigkeiten in Reichweite der Matte fast restlos absaugen.

### Lieferumfang

COMBISTAR 2000-B auf Pumpentragegestell, trocken selbstansaugende Impellerpumpe, Gehäuse BORINOX gehärtet, 3 x 3 Meter Spiralschlauch 1" mit GEKA-Kupplungen, flexible Flachsaugmatte, Eurobehälter mit Deckel, Trockenlaufschutz für die Pumpe

#4741160

### Technische Daten

Nennspannung	230 V
Nennleistung	0,55 kW
Nennstrom	4,3 A
Max. Fördermenge	60 l/min
Max. Förderdruck	5 bar



### Zubehör (kostenpflichtig)

Verteiler zum Anschluss einer 2. Flachsaugmatte mit Absperrhähnen und 1,5m Schlauch

# 4741158



Flachsaugmatte Standard G 1", 460 x 265 x 15 mm mit GEKA-Anschluss

# 4741157

## ► Betankungsset DRUM PLUS für AdBlue

**Zur Betankung von Nutzfahrzeugen**

- Für 60 - 200 l Fässer (340 - 380 mm)
- Nennspannung 230 V
- Max. Fördermenge 35 l/min.
- Max. Förderdruck 1,6 bar

### Ausstattung/Zubehör :

- Automatische Edelstahl-Zapfpistole
- Zapfpistolenhalterung
- Grundplatte für Fassmontage
- AF2 Fassadapter 2" aG mit Saugrohr und integr. Entlüftungssystem mit Filter
- Abfüllschlauch 6 m, 3/4"

# 4741161



**Betriebstankstelle  
auch in anderen  
Größen lieferbar**

>>>



Fass nicht im Lieferumfang enthalten

## ► Hof- und Betriebstankstelle 990 Liter

**Für Diesel und Biodiesel (RME), mit ADR-Zulassung. Nutzen Sie die Vorteile einer eigenen Betriebstankstelle für den Eigenverbrauch! Zeitlich unabhängige Verfügbarkeit von Diesel am Betriebshof. Keine Anfahrtswege und Wartezeiten an der öffentlichen Tankstelle. Zu günstigen Tarifen Diesel tanken.**

### Betankungsset und Tankausrüstung

- Nenninhalt ca. 990 l
- Doppelwandige Ausführung
- Ansauggarnitur mit Rückschlagventil
- Heberschutzvorrichtung
- Automatische Zapfpistole
- 4 Meter Abfüllschlauch
- Mechanisches Zählwerk K33
- Maße 1,135 x 0,757 x 1,625 m
- Max. 56 l/min
- Max. 1,5 bar
- Gewicht 110 kg

# 4741156



### Technische Daten

Netzspannung	230 V
Nennleistung	0,35 kW
Nennstrom	3 A



**DACHDECKER-  
EINKAUF  
NORDWEST eG**

**Dirk Bansemir**  
T 04203 42-109  
F 04203 42-20109  
dirk.bansemir  
@denw.de

**Lars Wessel**  
T 04203 42-156  
F 04203 42-186  
lars.wessel  
@denw.de

**Oliver Bosch**  
T 04203 42-178  
F 04203 42-9178  
oliver.bosch  
@denw.de



**DACHDECKER-  
EINKAUF OST eG**

**Peter Gehrke**  
T 0531 59006-462  
F 0531 59006-467  
p.gehrke  
@d1k.de

**Jonas Urban**  
T 0531 59006-460  
F 0531 59006-467  
j.urban  
@d1k.de



**DACHDECKER-  
EINKAUF SÜD eG**

**Frank Schmidt**  
T 0621 47097-73  
F 0621 47097-63  
frank.schmidt  
@deg-sued.de

**Christian Kütke**  
T 06074 802-153  
F 06074 80288-153  
christian.kuethe  
@deg-sued.de



**DEG ALLES FÜR  
DAS DACH eG**

**Reiner Tillewein**  
T 0261 80808-203  
F 0261 80808-333  
rtillewein  
@deg-dach.de

**Andreas Gottbehüt**  
T 0261 80808-202  
F 0261 80808-207  
agottbehuet  
@deg-dach.de



**DEG DACH-  
FASSADE-HOLZ eG**

**Sebastian Osthof**  
T 02385 933-212  
F 02385 933-298  
sebastian.osthof  
@dde.de

**Alexander Donst**  
T 02385 933-213  
F 02385 933-298  
alexander.donst  
@dde.de

**Nicole Lewandowski**  
T 02385 933-214  
F 02385 933-298  
nicole.lewandowski  
@dde.de

**Dirk Bollhorst**  
T 02385 933-240  
F 02385 933-298  
bollhorst  
@dde.de



# Faszinierende Biegefreiheit!

## MAX-F 310/CNC und MAF 310/CNC



### MOTOR-SCHWENKBIEGEMASCHINE MAX-F 310/CNC

Arbeitslänge: 3.100 mm

Biegeleistung:

- 1,50 mm Stahl
- 2,00 mm Aluminium
- 1,00 mm VA
- 2,00 mm Kupfer
- 3,00 mm Zink



### MOTOR-SCHWENKBIEGEMASCHINE MAF 310/CNC

Arbeitslänge: 3.100 mm

Biegeleistung:

- 2,00 mm Stahl
- 3,00 mm Aluminium
- 1,25 mm VA
- 2,50 mm Kupfer
- 3,50 mm Zink

## GEOMETRY

- Mehr Biege-Freiheit = Mehr Raum für Profil-Geometrien
- 14 mm Freiraum hinter dem Drehpunkt
- Hut- oder Omegaprofile problemlos biegen
- Innenliegende Kantungen mit Segmentwerkzeug (Zubehör) möglich

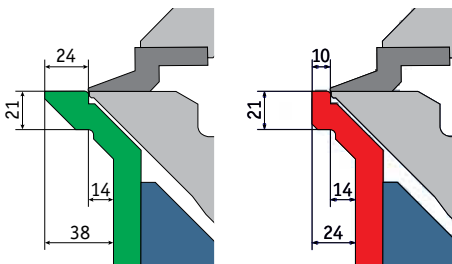

2 Biegewangen-Einsatzschielen (24 mm und 10 mm) serienmäßig





# FINANZIERUNGEN FÜR DIE BAUBRANCHE

DIE BESTE FINANZIERUNGSLÖSUNG FÜR IHRE INVESTITION.

Auf Anforderung den passenden Maschinenpark zusammenstellen – als Deutschlands größter, unabhängiger Leasingmakler schaffen wir Ihnen Spielraum für unternehmerischen Fortschritt. Mit fundierten, individuellen Finanzierungskonzepten für Mittelstand und Industrie – und für Sie als Unternehmer.

> Jedes Investitionsvolumen > Neu- oder Gebrauchtmachines > Ein persönlicher Ansprechpartner

Wir entwickeln Lösungen, die genau zu Ihnen passen und sind deutschlandweit an 14 Standorten für Sie da!



**Thomas Weidtmann**  
Firmenkundenberater

T +49 211 99883-215  
M +49 171 6284500

[thomas.weidtmann@fm-leasingpartner.de](mailto:thomas.weidtmann@fm-leasingpartner.de)

Ihr persönlicher Ansprechpartner für:

- Dachdecker-Einkauf Ost eG
- DEG Alles für das Dach eG
- DEG Dach-Fassade-Holz eG
- Dachdecker Einkauf Süd eG



**Jörn Bohlen**  
Firmenkundenberater

T +49 421 848022737-2  
M +49 151 62863243

[joern.bohlen@fm-leasingpartner.de](mailto:joern.bohlen@fm-leasingpartner.de)

Ihr persönlicher Ansprechpartner für:

- Dachdecker-Einkauf Nordwest eG

[fm-leasingpartner.de](http://fm-leasingpartner.de)



**LeasingPartner**

Fortschritt finanzieren.